

# Leitfaden Hydraulik

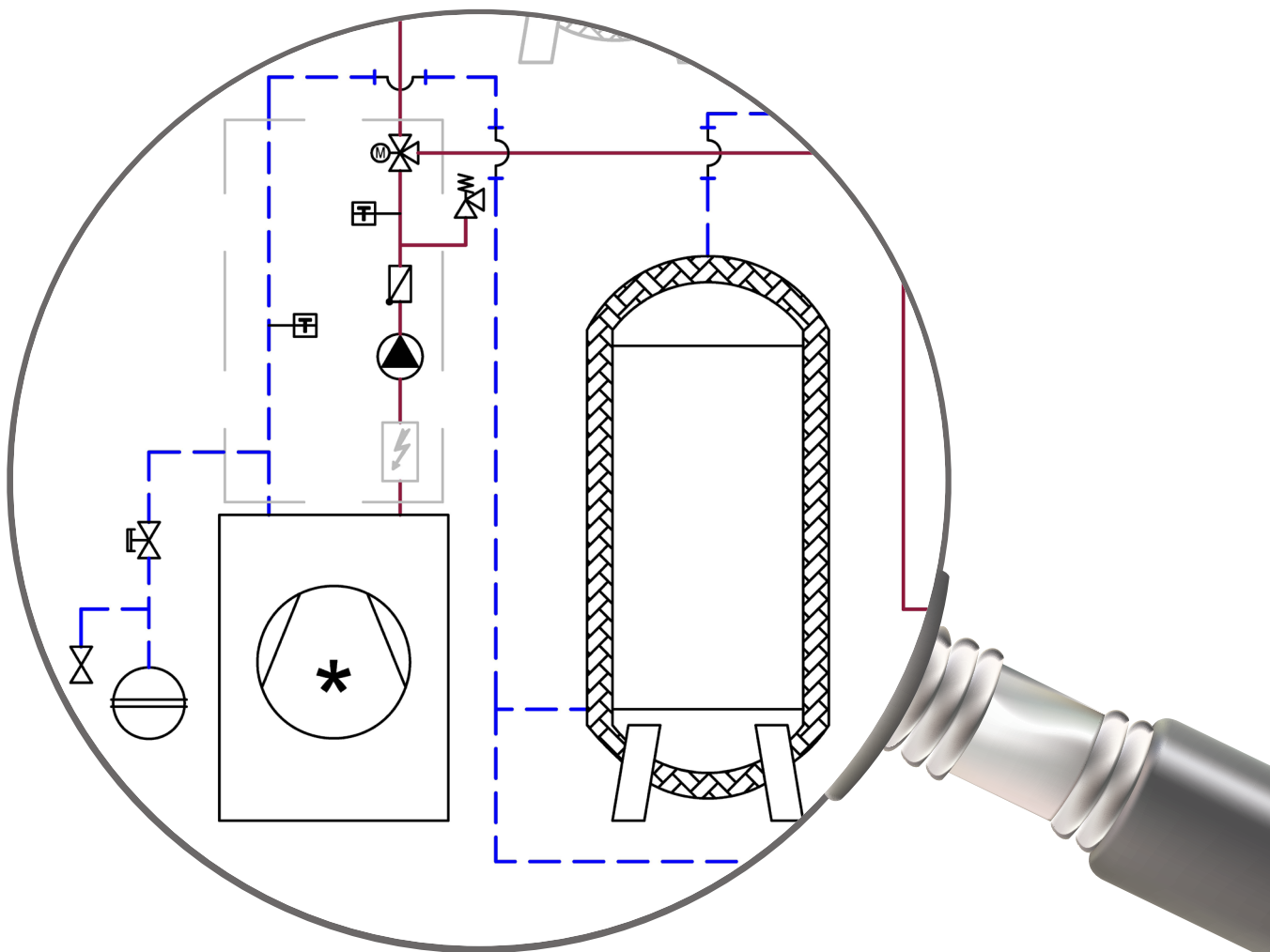
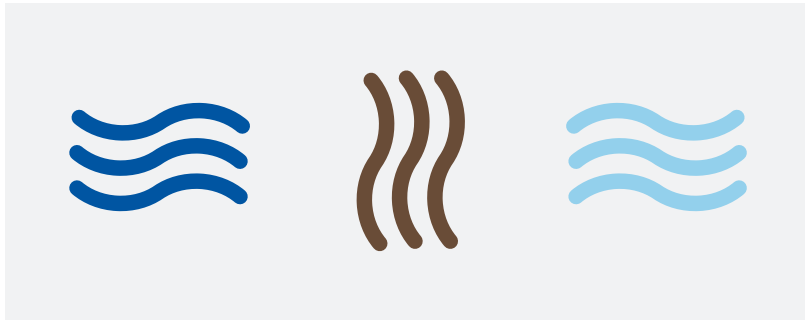

## Bundesverband Wärmepumpe (BWP) e. V.

Der Bundesverband Wärmepumpe (BWP) e. V. ist ein Branchenverband mit Sitz in Berlin, der die gesamte Wertschöpfungskette umfasst: Im BWP sind rund 500 Handwerker, Planer und Architekten sowie Bohrfirmen, Heizungsindustrie und Energieversorgungsunternehmen organisiert, die sich für den verstärkten Einsatz effizienter Wärmepumpen engagieren.

Unsere Mitglieder beschäftigen im Wärmepumpen-Bereich rund 5.000 Mitarbeiter und erzielen über 1,5 Mrd. Euro Umsatz. Zur Zeit gehen 95 Prozent des deutschen Absatzes an Wärmepumpen auf BWP-Hersteller zurück. Zudem sind auch rund 30 Energieversorgungsunternehmen sowie rund 350 Handwerksbetriebe und Planer Mitglied im Bundesverband Wärmepumpe (BWP) e. V.

### Besten Dank für die Mitarbeit:



Buderus Deutschland  
Sophienstraße 30-32  
35576 Wetzlar



Stiebel Eltron GmbH & Co. KG  
Dr.-Stiebel-Straße 33  
37603 Holzminden



Glen Dimplex Deutschland GmbH  
Am Goldenen Feld 18  
95326 Kulmbach



Vaillant Deutschland GmbH & Co. KG  
Berghauser Straße 40  
42859 Remscheid



Nibe Systemtechnik GmbH  
Am Reiherpfahl 3  
29223 Celle



Viessmann Deutschland GmbH  
Viessmannstraße 1  
35108 Allendorf (Eder)



Rotex Heating Systems GmbH  
Langwiesenstraße 10  
74363 Güglingen

---

Die Inhalte dieses Grundsatzpapiers wurden sorgfältig erarbeitet. Dabei wurde Wert darauf gelegt, zutreffende und aktuelle Information zu Verfügung zu stellen. Dennoch ist jegliche Haftung für Aktualität, Richtigkeit und Vollständigkeit der Informationen ausgeschlossen.

Redaktion: BWP

Layout: Marit Roloff

Stand: Februar 2019

<b>Vorwort</b>	<b>4</b>
<b>Hinweise zur Auswahl der Schemata</b>	<b>5</b>
<b>Schema 1:</b> Wärmepumpe, ein ungemischter Heizkreis und Trinkwassererwärmung	<b>6</b>
<b>Schema 2:</b> Wärmepumpe, ein ungemischter Heizkreis und Trinkwassererwärmung mit Pufferspeicher in Reihe geschaltet	<b>8</b>
<b>Schema 3:</b> Wärmepumpe, mehrere Heizkreise und Trinkwassererwärmung mit parallelem Pufferspeicher	<b>10</b>
<b>Schema 4:</b> Wärmepumpe, mehrere Heizkreise und Trinkwassererwärmung mit parallelem Pufferspeicher und solarer Einkoppelung	<b>12</b>
<b>Schema 5:</b> Wärmepumpe, mehrere Heizkreise und Trinkwassererwärmung mit parallelem Pufferspeicher im bivalenten System mit Gas- oder Ölkessel	<b>14</b>
<b>Schema 6:</b> Wärmepumpe, mehrere Heizkreise und Trinkwassererwärmung mit parallelem Pufferspeicher im bivalenten System mit Festbrennstoff	<b>16</b>
<b>Schema 7:</b> Wärmepumpe, mehrere Heizkreise und Trinkwassererwärmung mit parallelem Kombipufferspeicher	<b>18</b>
<b>Schema 8:</b> Wärmepumpe, ein Heizkreis und Trinkwassererwärmung mit parallelem Pufferspeicher und natürlicher Kühlung	<b>20</b>
<b>Schema 9:</b> Wärmepumpe, ein Heizkreis und Trinkwassererwärmung mit parallelem Pufferspeicher und aktiver Kühlung mit separatem Kühlkreis	<b>22</b>
<b>Schema 10:</b> Wärmepumpe, mehrere Heizkreise und Trinkwassererwärmung mit parallelem Pufferspeicher und Schwimmbad	<b>24</b>
<b>Schema 11:</b> Wärmepumpen als Kaskadenlösung	<b>26</b>
<b>Berechnung der einzustellenden Volumenströme</b>	<b>28</b>
<b>Weitere Fachpublikationen des BWP</b>	<b>29</b>

## Liebe Leser,

ein funktionierendes hydraulisches System ist unabdingbar für eine effizient arbeitende Heizungsanlage. Gerade bei modernen Heiztechnologien, deren wirtschaftlicher Betrieb stark von den Systemtemperaturen beeinflusst wird, sind sorgfältige Planung, Auslegung und Installation von entscheidender Bedeutung. Fehler in der Anlagenhydraulik können sich schnell negativ auf die Effizienz auswirken. Vor allem bei komplexen Systemen lauern viele Fehlerquellen, aber auch bei vermeintlich einfachen Anlagen kommt es in der Praxis gelegentlich zu Planungs- und Ausführungsfehlern.

Der hier vorliegende Leitfaden richtet sich an Installateure und Planer und soll als Hilfestellung bei der Erarbeitung von Anlagenkonzeptionen dienen. Die Hydraulikpläne wurden als firmenübergreifende Standards in der Branche erarbeitet. Darüber hinaus gibt es weitere firmenspezifische Schemata die in diesem Leitfaden keine Berücksichtigung finden. Der Leitfaden soll dem Nutzer ermöglichen, aus hydraulischer Sicht effiziente Wärmepumpenanlagen zu planen und zu errichten. Der effiziente Betrieb von Wärmepumpenanlagen bedarf nach Planung und Installation zusätzlich einer sorgfältigen Einregulierung

des Gesamtsystems und bei Neubauten einer Optimierung der Anlage nach dem ersten Nutzungsjahr.

Der Leitfaden gibt Hinweise zur überschlägigen Dimensionierung der Grundkomponenten in den einzelnen Hydraulik schemata. Für die Feinplanung sind die Vorgaben der Hersteller bindend. Zur Dimensionierung von Rohrleitungsquerschnitten können die Volumenströme entsprechend der Vorgaben in den Hinweisen ermittelt werden. Hierbei sind die im Wohnbereich empfohlenen maximalen Strömungsgeschwindigkeiten in den Rohrleitungen einzuhalten. Die Dimensionierung der Größe von Trinkwarmwasserspeichern wird im Leitfaden Trinkwassererwärmung behandelt und findet daher in diesem Leitfaden keine Berücksichtigung.



Ihr Martin Sabel

### Hinweise zu diesem Leitfaden

In den Schemata werden verschiedene Optionen, wie z. B. Pumpenanordnung oder Hydraulikvarianten mit Umschaltventilen durch grau eingerahmte Baugruppen dargestellt. Diese Varianten können wahlweise verwendet werden. Die verschiedenen möglichen Positionierungen von Elektrozusatzheizern sind ebenfalls durch grau eingezeichnete Symbole in den Hydraulikplänen dargestellt.

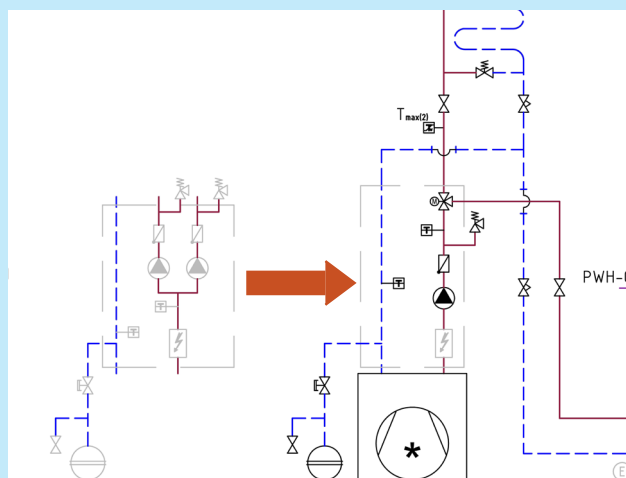

Um die Auswahl des geeignetsten Schemas etwas zu erleichtern, haben wir in der folgenden Übersicht die entscheidenden Anlagenkomponenten den jeweiligen Schemata zugeordnet. Die Kreuze in der Übersicht zeigen die dargestellte Lösung an, eingeklammerte Kreuze sollen auf alternative Möglichkeiten hinweisen. Die Auswahl sollte in erster Linie nach den Erfordernissen der Anlage erfolgen. Im Neubau ist man dabei natürlich deutlich freier in der Auswahl als im Gebäudebestand. Ein sehr wichtiges Kriterium ist die Anzahl der Heizkreise: werden in einem Gebäude Flächenheizung und Radiatoren bzw. Konvektoren kombiniert, ist in der Regel ein zweiter Heizkreis notwendig, bei dem die Vorlauftemperatur über ein Mischventil geregelt werden kann.

Selbstverständlich sind in der Praxis viele Kombinationen der dargestellten Hydrauliken möglich, dieser Leitfaden beschränkt sich dabei auf ein Minimum, um die Übersichtlichkeit zu wahren. Es steht außer Frage, dass Wärmepumpen mit aktiver oder passiver Kühlung beispielsweise ebenfalls mit einer Solarthermieanlage oder weiteren Wärmeerzeugern kombiniert werden können oder dass eine Anlage mit Kaskadenschaltung noch andere Komponenten enthält. Die Darstellung aller Möglichkeiten würde freilich den Rahmen dieser Broschüre sprengen. Bei der Planung von Anlagen mit anderen als den hier dargestellten Varianten ist besondere Sorgfalt notwendig, um hinterher ein funktionierendes und effizientes Gesamtsystem zu erhalten.

	Schema 1	Schema 2	Schema 3	Schema 4	Schema 5	Schema 6	Schema 7	Schema 8	Schema 9	Schema 10	Schema 11
<b>Flächenheizung</b>	x	(x)	x	x	x	x	x	x	x	x	x
<b>Radiatoren / Konvektoren</b>		x	x	x	x	x	x		x	x	(x)
<b>ein Heizkreis</b>	x	x						x			x
<b>mehrere Heizkreise</b>			x	x	x	x	x		x	x	(x)
<b>Trinkwarmwasserspeicher</b>	x	x	x	x	x	x		x	x	x	x
<b>Pufferspeicher</b>		x	x	x	x	x		x	x	x	x
<b>Kühlspeicher</b>									x		
<b>Kombipufferspeicher</b>							x				
<b>Frischwasserstation</b>							x				
<b>Solarthermie</b>				x			x				
<b>bivalentes System (mit Gas- / Ölkessel)</b>					x						
<b>bivalentes System (mit Festbrennstoffkessel)</b>						x					
<b>passive (natürliche) Kühlung</b>								x			
<b>aktive Kühlung</b>									x		
<b>Schwimmbad</b>										x	
<b>Kaskadenschaltung</b>											x

Legende: x = dargestellt (x) = alternativ möglich

Schema 1: Wärmepumpe, ein ungemischter Heizkreis und Trinkwassererwärmung

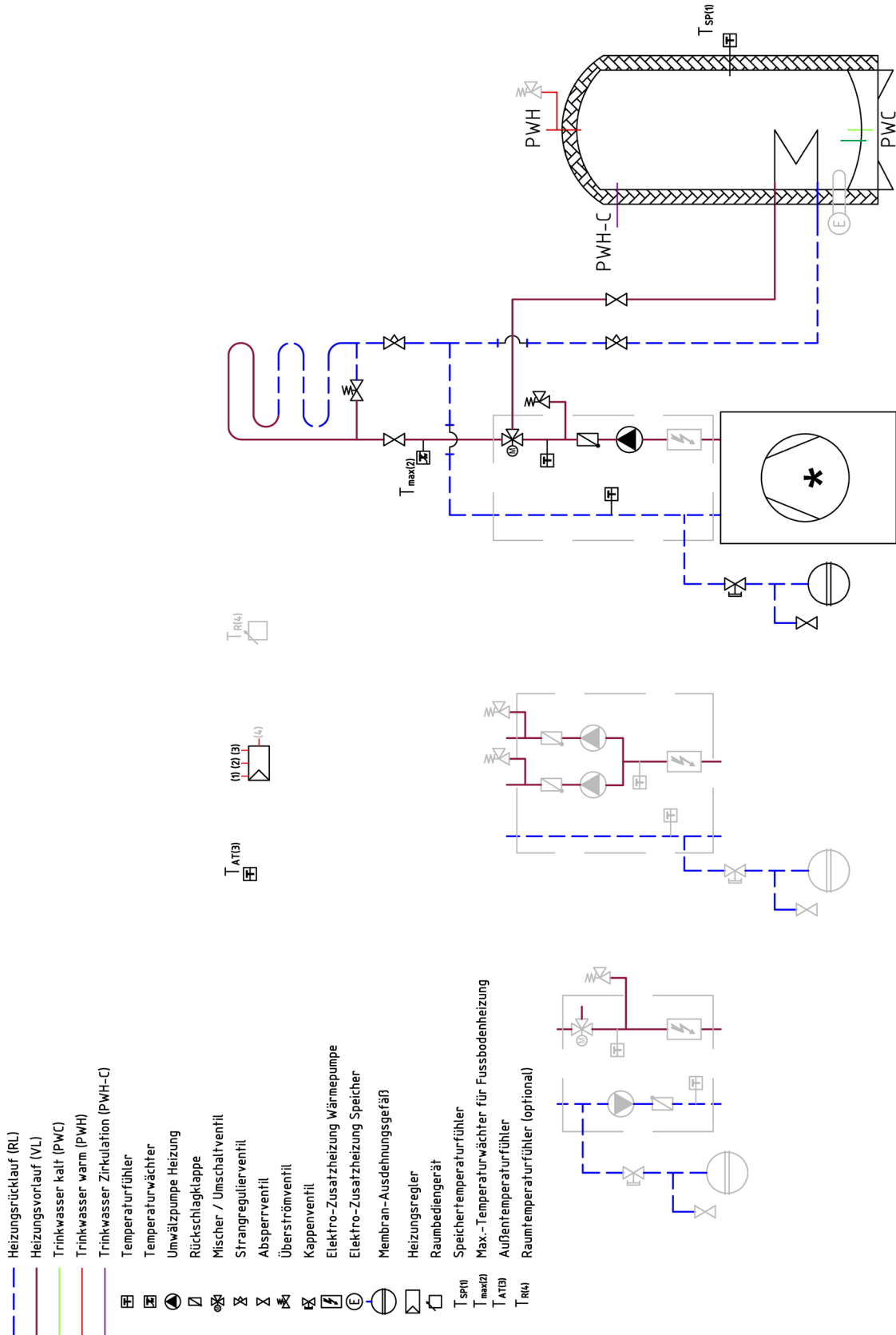

<b>Anlagenoptionen</b>	<ul style="list-style-type: none"> <li>- Sole/Wasser-; Wasser/Wasser- und Direktverdampfungs-Wärmepumpen</li> <li>- Luft-Wasser Wärmepumpe nur mehrstufig oder mit leistungsgeregelten Verdichtern</li> <li>- Flächenheizsysteme</li> </ul>
<b>Mindestvolumenstrom</b>	<ul style="list-style-type: none"> <li>- Herstellerangaben beachten</li> </ul>
<b>Mindestvolumen Heizsystem</b>	<ul style="list-style-type: none"> <li>- 3 bis 5 l/kW Heizleistung der Wärmepumpe</li> <li>- abhängig von der Mindestlaufzeit der Wärmepumpe</li> <li>- bei Luft/Wasser-Wärmepumpen zusätzlich: Herstellerangaben bezüglich der erforderlichen Abtauenergie beachten</li> </ul>
<b>Volumenstrom Primärseite</b>	<ul style="list-style-type: none"> <li>- Spreizung 3 bis 5 K bei maximaler Kälteleistung der Wärmepumpe</li> </ul>
<b>Volumenstrom Heizung</b>	<ul style="list-style-type: none"> <li>- Spreizung 5 bis 7 K bei Heizleistung der Wärmepumpe unter Auslegungsbedingungen</li> </ul>
<b>Volumenstrom Trinkwassererwärmung</b>	<ul style="list-style-type: none"> <li>- Spreizung maximal 10 K bei größter Leistung der Wärmepumpe zur Trinkwassererwärmung</li> </ul>
<b>Umwälzpumpen primär</b>	<ul style="list-style-type: none"> <li>- Volumenstrom gemäß Auslegung (s.o.)</li> <li>- Druckverluste von Sonde, Anbindeleitung und Wärmepumpe</li> <li>- Anlagen mit Soleverteiler: Druckverlust der Strangreguliertventile</li> <li>- Dichte und Viskosität des Wärmeträgers berücksichtigen</li> </ul>
<b>Umwälzpumpen Heizung</b>	<ul style="list-style-type: none"> <li>- Volumenstrom gemäß Auslegung (s.o.)</li> <li>- Druckverlust des ungünstigsten Flächenheizungskreises, Verteilungen, Wärmepumpe, Strangreguliertventile, ggf. weitere Einzelwiderstände</li> <li>- Wärmeträger in der Regel Wasser</li> <li>- In Verbindung mit Überströmventilen: Einstellung einer Konstant-Kennlinie oder <math>\Delta P</math>-konstant-Kennlinie</li> </ul>
<b>Umwälzpumpen Warmwasser</b>	<ul style="list-style-type: none"> <li>- Volumenstrom gemäß Auslegung (s.o.)</li> <li>- Druckverlust Wärmeübertrager im Trinkwassererwärmer, Verbindungsleitungen, Wärmepumpe, Einzelwiderstände</li> <li>- Wärmeträger in der Regel Wasser</li> </ul>
<b>Umschaltventil Warmwasser</b>	<ul style="list-style-type: none"> <li>- Auslegung der Mindestgröße nach Volumenstrom und Druckverlust im Heizbetrieb</li> </ul>
<b>Überströmventil</b>	<ul style="list-style-type: none"> <li>- Einbau nur im Bedarfsfall nach sorgfältiger Prüfung und Auslegung</li> <li>- Mindestvolumenstrom bei Vollöffnung und geschlossenen Heizkreisen</li> <li>- Vollständig geschlossen bei möglichst geringem Volumenstrom</li> <li>- Einbau möglichst dicht an der Wärmeübergabe</li> <li>- Nicht in Verbindung mit Pumpenkennlinie <math>\Delta P</math> variabel oder Autoadapt</li> </ul>
<b>Trinkwassererwärmer</b>	<ul style="list-style-type: none"> <li>- Auslegung nach maximaler Heizleistung der Wärmepumpe in der Trinkwassererwärmung</li> <li>- Wärmeübertragerfläche mindestens 0,25 m<sup>2</sup>/kW Heizleistung</li> </ul>

**Schema 2: Wärmepumpe, ein ungemischter Heizkreis und Trinkwassererwärmung mit Pufferspeicher in Reihe geschaltet**

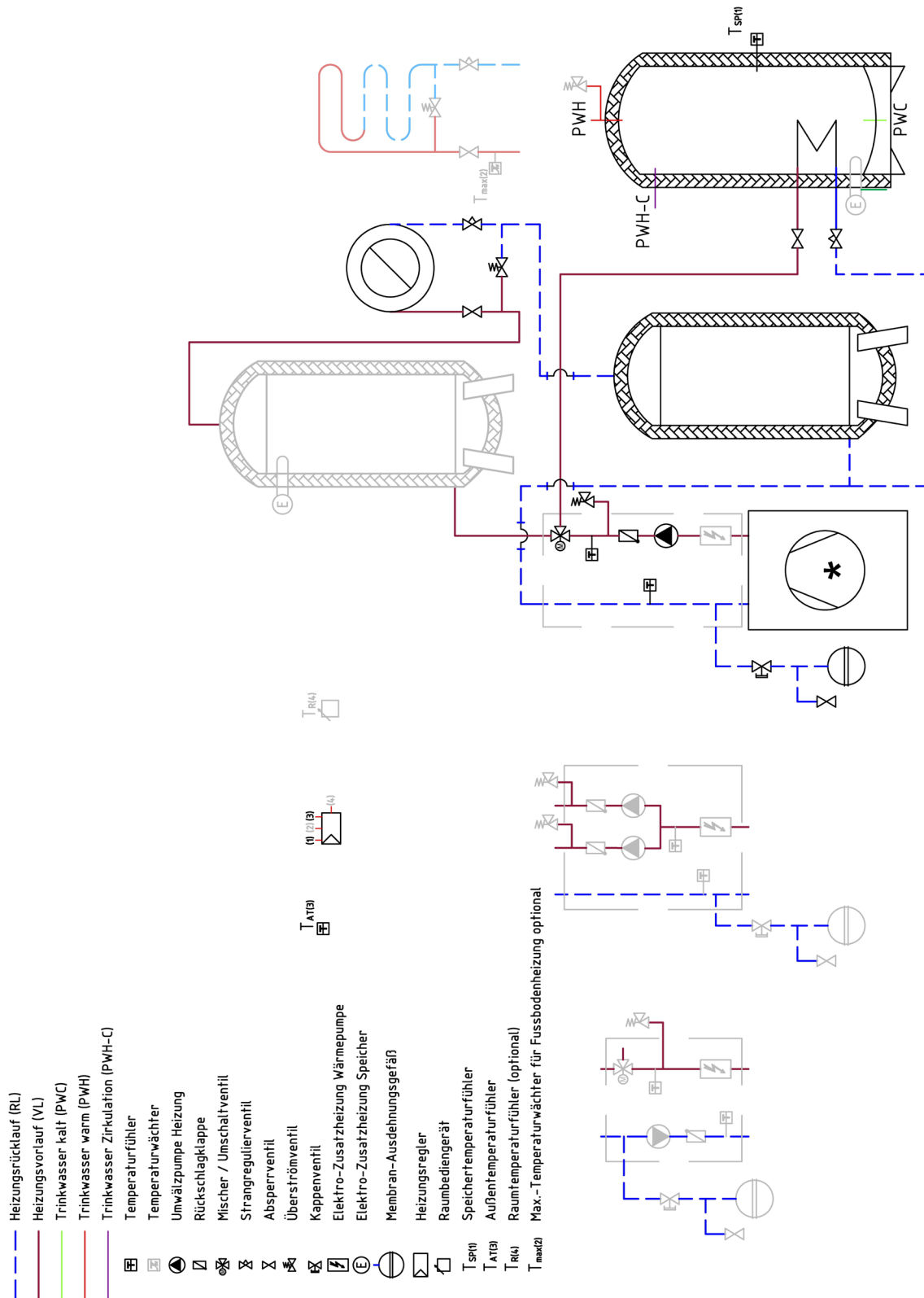



<b>Anlagenoptionen</b>	<ul style="list-style-type: none"> <li>- Sole/Wasser-, Wasser/Wasser- oder Luft/Wasser-Wärmepumpen</li> <li>- Flächenheizsysteme oder Heizkörpersysteme</li> </ul>
<b>Mindestvolumenstrom</b>	<ul style="list-style-type: none"> <li>- Herstellerangaben beachten</li> </ul>
<b>Mindestvolumen Heizsystem</b>	<ul style="list-style-type: none"> <li>- wird durch Pufferspeicher bereitgestellt</li> </ul>
<b>Volumenstrom Primärseite</b>	<ul style="list-style-type: none"> <li>- Spreizung 3 bis 5 K bei maximaler Kälteleistung der Wärmepumpe</li> </ul>
<b>Volumenstrom Heizung</b>	<ul style="list-style-type: none"> <li>- Spreizung 5 bis 7 K bei Heizleistung der Wärmepumpe unter Auslegungsbedingungen</li> <li>- für statische Heizflächen bis maximal 10 K</li> </ul>
<b>Volumenstrom Trinkwassererwärmung</b>	<ul style="list-style-type: none"> <li>- Spreizung maximal 10 K bei größter Leistung der Wärmepumpe zur Trinkwassererwärmung</li> </ul>
<b>Umwälzpumpen primär</b>	<ul style="list-style-type: none"> <li>- Volumenstrom gemäß Auslegung (s.o.)</li> <li>- Druckverluste von Sonde, Anbindeleitung und Wärmepumpe</li> <li>- Anlagen mit Soleverteiler: Druckverlust der Strangregulierventile</li> <li>- Dichte und Viskosität des Wärmeträgers berücksichtigen</li> </ul>
<b>Umwälzpumpen Heizung</b>	<ul style="list-style-type: none"> <li>- Volumenstrom gemäß Auslegung (s.o.)</li> <li>- Druckverlust des ungünstigsten Flächenheizungskreises, Verteilungen, Wärmepumpe, Strangregulierventile, ggf. weitere Einzelwiderstände</li> <li>- Wärmeträger in der Regel Wasser</li> <li>- In Verbindung mit Überströmventilen: Einstellung einer Konstant-Kennlinie oder <math>\Delta P</math>-konstant-Kennlinie</li> </ul>
<b>Umwälzpumpen Warmwasser</b>	<ul style="list-style-type: none"> <li>- Volumenstrom gemäß Auslegung (s.o.)</li> <li>- Druckverlust Wärmeübertrager im Trinkwassererwärmer, Verbindungsleitungen, Wärmepumpe, Einzelwiderstände</li> <li>- Wärmeträger in der Regel Wasser</li> </ul>
<b>Umschaltventil Warmwasser</b>	<ul style="list-style-type: none"> <li>- Auslegung der Mindestgröße nach Volumenstrom und Druckverlust im Heizbetrieb</li> </ul>
<b>Überströmventil</b>	<ul style="list-style-type: none"> <li>- Einbau nur im Bedarfsfall nach sorgfältiger Prüfung und Auslegung</li> <li>- Mindestvolumenstrom bei Vollöffnung und geschlossenen Heizkreisen</li> <li>- Vollständig geschlossen bei möglichst geringem Volumenstrom</li> <li>- Einbau möglichst dicht an der Wärmeübergabe</li> <li>- Nicht in Verbindung mit Pumpenkennlinie <math>\Delta P</math> variabel oder Autoadapt</li> </ul>
<b>Trinkwassererwärmer</b>	<ul style="list-style-type: none"> <li>- Auslegung nach max. Heizleistung WP in der Trinkwassererwärmung</li> <li>- Wärmeübertragerfläche mind. 0,25 m<sup>2</sup>/kW Heizleistung</li> </ul>
<b>Pufferspeicher</b>	<ul style="list-style-type: none"> <li>- Zur Laufzeitoptimierung: 20 bis 25 l/kW max. Heizleistung der Wärmepumpe</li> <li>- Zur Überbrückung von Sperrzeiten: 30 bis 40 l/kW maximaler Heizleistung</li> <li>- Für MAP Bonusförderung „Lastmanagement“: Gesamtvolumen Puffer und Warmwasserspeicher mindestens 30 l/kW Nennwärmeleistung</li> </ul>

Schema 3: Wärmepumpe, mehrere Heizkreise und Trinkwassererwärmung mit parallelem Pufferspeicher

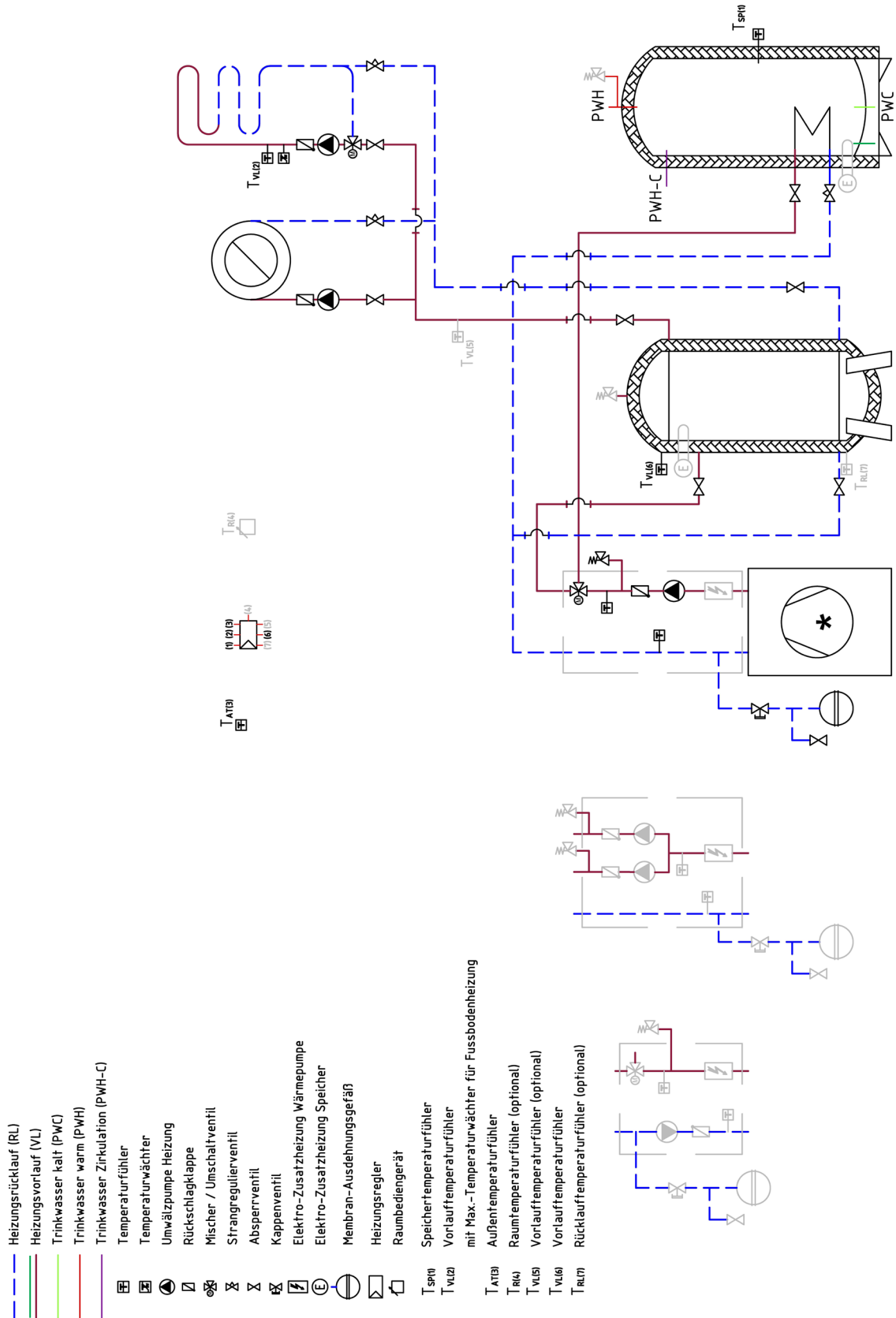

<b>Anlagenoptionen</b>	<ul style="list-style-type: none"> <li>- Sole/Wasser-, Wasser/Wasser- oder Luft/Wasser-Wärmepumpen</li> <li>- Flächenheizsysteme oder Heizkörpersysteme</li> </ul>
<b>Mindestvolumenstrom</b>	<ul style="list-style-type: none"> <li>- Herstellerangaben beachten</li> </ul>
<b>Mindestvolumen Heizsystem</b>	<ul style="list-style-type: none"> <li>- wird durch Pufferspeicher bereitgestellt</li> </ul>
<b>Volumenstrom Primärseite</b>	<ul style="list-style-type: none"> <li>- Spreizung 3 bis 5 K bei maximaler Kälteleistung der Wärmepumpe</li> </ul>
<b>Volumenstrom zum Pufferspeicher</b>	<ul style="list-style-type: none"> <li>- Spreizung 5 bis 7 K bei Heizleistung der Wärmepumpe unter Auslegungsbedingungen</li> <li>- für statische Heizflächen bis maximal 10 K</li> </ul>
<b>Volumenstrom Trinkwassererwärmung</b>	<ul style="list-style-type: none"> <li>- Spreizung maximal 10 K bei größter Leistung der Wärmepumpe zur Trinkwassererwärmung</li> </ul>
<b>Umwälzpumpen primär</b>	<ul style="list-style-type: none"> <li>- Volumenstrom gemäß Auslegung (s.o.)</li> <li>- Druckverluste von Sonde, Anbindeleitung und Wärmepumpe</li> <li>- Anlagen mit Soleverteiler: Druckverlust der Strangreguliertventile</li> <li>- Dichte und Viskosität des Wärmeträgers berücksichtigen</li> </ul>
<b>Umwälzpumpen Pufferladung</b>	<ul style="list-style-type: none"> <li>- Volumenstrom gemäß Auslegung (s.o.)</li> <li>- Druckverlust Verteilleitungen, Wärmepumpe und ggf. weitere Einzelwiderstände</li> <li>- Wärmeträger in der Regel Wasser</li> </ul>
<b>Umwälzpumpen Warmwasser</b>	<ul style="list-style-type: none"> <li>- Volumenstrom gemäß Auslegung (s.o.)</li> <li>- Druckverlust Wärmeübertrager im Trinkwassererwärmer, Verbindungsleitungen, Wärmepumpe, Einzelwiderstände</li> <li>- Wärmeträger in der Regel Wasser</li> </ul>
<b>Umschaltventil Warmwasser</b>	<ul style="list-style-type: none"> <li>- Auslegung der Mindestgröße nach Volumenstrom und Druckverlust im Heizbetrieb</li> </ul>
<b>Trinkwassererwärmer</b>	<ul style="list-style-type: none"> <li>- Auslegung nach maximaler Heizleistung der Wärmepumpe in der Trinkwassererwärmung</li> <li>- Wärmeübertragerfläche mindestens 0,25 m<sup>2</sup>/kW Heizleistung</li> </ul>
<b>Pufferspeicher</b>	<ul style="list-style-type: none"> <li>- Zur Laufzeitoptimierung: 20 - 25 l/kW max. Heizleistung Wärmepumpe</li> <li>- Zur Überbrückung von Sperrzeiten: 30 bis 40 l/kW max. Heizleistung</li> <li>- Für MAP Bonusförderung „Lastmanagement“: Gesamtvolumen Puffer und Warmwasserspeicher mindestens 30 l/kW Nennwärmeleistung</li> </ul>

Schema 4: Wärmepumpe, mehrere Heizkreise und Trinkwassererwärmung mit parallelem Pufferspeicher und solarer Einkoppelung

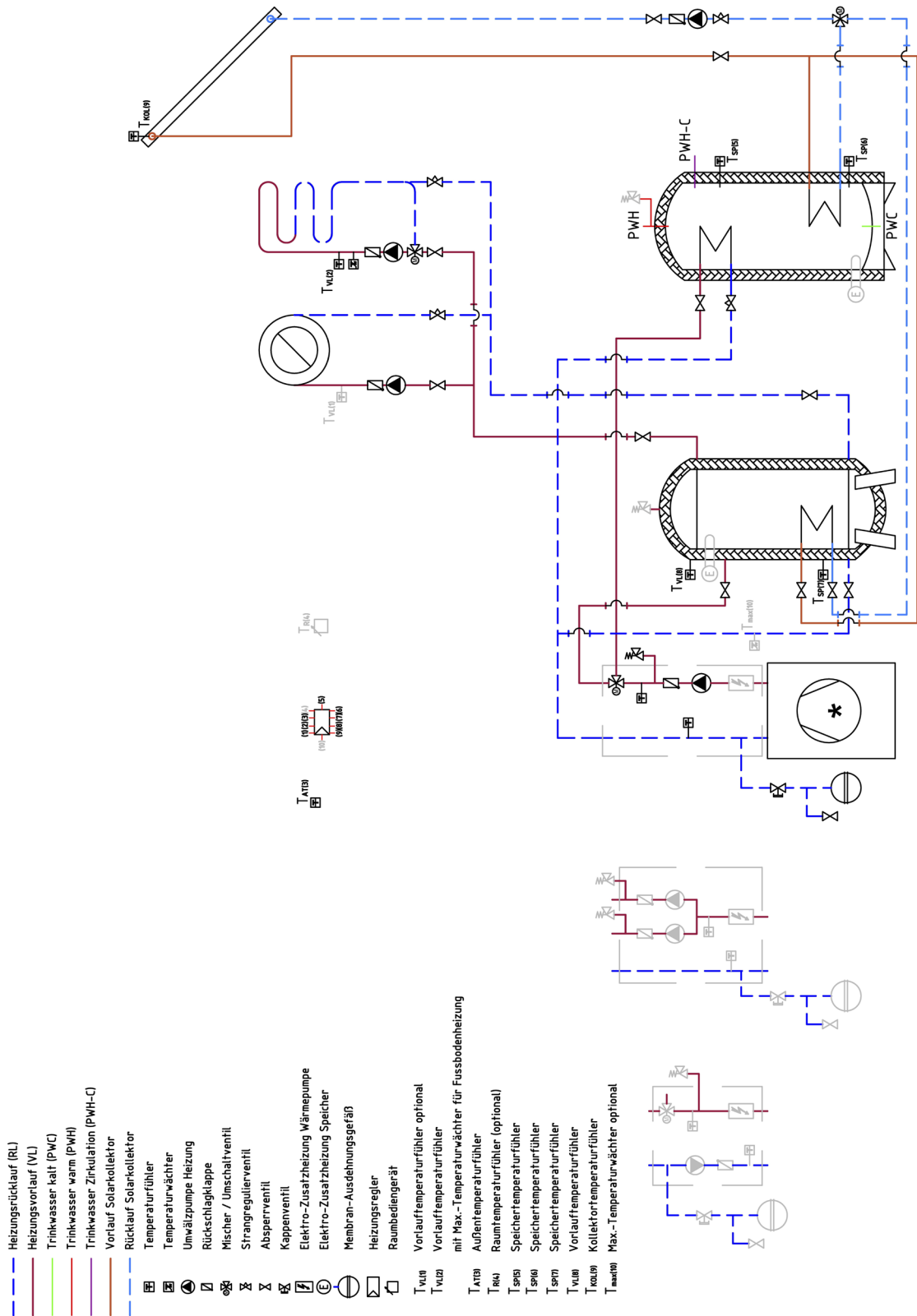

<b>Anlagenoptionen</b>	<ul style="list-style-type: none"> <li>- Sole/Wasser-, Wasser/Wasser- oder Luft/Wasser-Wärmepumpen</li> <li>- Flächenheizsysteme oder Heizkörpersysteme</li> </ul>
<b>Mindestvolumenstrom</b>	<ul style="list-style-type: none"> <li>- Herstellerangaben beachten</li> </ul>
<b>Mindestvolumen Heizsystem</b>	<ul style="list-style-type: none"> <li>- wird durch Pufferspeicher bereitgestellt</li> </ul>
<b>Volumenstrom Primärseite</b>	<ul style="list-style-type: none"> <li>- Spreizung 3 bis 5 K bei maximaler Kälteleistung der Wärmepumpe</li> </ul>
<b>Volumenstrom zum Pufferspeicher</b>	<ul style="list-style-type: none"> <li>- Spreizung 5 bis 7 K bei Heizleistung der Wärmepumpe unter Auslegungsbedingungen</li> <li>- für statische Heizflächen bis maximal 10 K</li> </ul>
<b>Volumenstrom Trinkwassererwärmung</b>	<ul style="list-style-type: none"> <li>- Spreizung maximal 10 K bei größter Leistung der Wärmepumpe zur Trinkwassererwärmung</li> </ul>
<b>Umwälzpumpen primär</b>	<ul style="list-style-type: none"> <li>- Volumenstrom gemäß Auslegung (s.o.)</li> <li>- Druckverluste von Sonde, Anbindeleitung und Wärmepumpe</li> <li>- Anlagen mit Soleverteiler: Druckverlust der Strangreguliertventile</li> <li>- Dichte und Viskosität des Wärmeträgers berücksichtigen</li> </ul>
<b>Umwälzpumpen Pufferladung</b>	<ul style="list-style-type: none"> <li>- Volumenstrom gemäß Auslegung (s.o.)</li> <li>- Druckverlust Verteilleitungen, Wärmepumpe und ggf. weitere Einzelwiderstände</li> <li>- Wärmeträger in der Regel Wasser</li> </ul>
<b>Umwälzpumpen Warmwasser</b>	<ul style="list-style-type: none"> <li>- Volumenstrom gemäß Auslegung (s.o.)</li> <li>- Druckverlust Wärmeübertrager im Trinkwassererwärmer, Verbindungsleitungen, Wärmepumpe, Einzelwiderstände</li> <li>- Wärmeträger in der Regel Wasser</li> </ul>
<b>Umschaltventil Warmwasser</b>	<ul style="list-style-type: none"> <li>- Auslegung der Mindestgröße nach Volumenstrom und Druckverlust im Heizbetrieb</li> </ul>
<b>Trinkwassererwärmer</b>	<ul style="list-style-type: none"> <li>- Auslegung nach maximaler Heizleistung der Wärmepumpe in der Trinkwassererwärmung</li> <li>- Wärmeübertragerfläche mind. 0,25 m<sup>2</sup>/kW Heizleistung</li> </ul>
<b>Pufferspeicher</b>	<p>Gesamtvolumen:</p> <ul style="list-style-type: none"> <li>- nach Planung der Solaranlage (Art / Größe / Ausrichtung der Kollektoren)</li> </ul> <p>Bereitschaftsteil:</p> <ul style="list-style-type: none"> <li>- Zur Laufzeitoptimierung: 20 – 25 l/kW max. Heizleistung Wärmepumpe</li> <li>- Zur Überbrückung von Sperrzeiten: 30 bis 40 l/kW maximaler Heizleistung</li> <li>- Für MAP Bonusförderung „Lastmanagement“: Gesamtvolumen Puffer und Warmwasserspeicher mindestens 30 l/kW Nennwärmeleistung</li> </ul>

**Schema 5: Wärmepumpe, mehrere Heizkreise und Trinkwassererwärmung mit parallelem Pufferspeicher im bivalenten System mit Gas- oder Ölkessel**

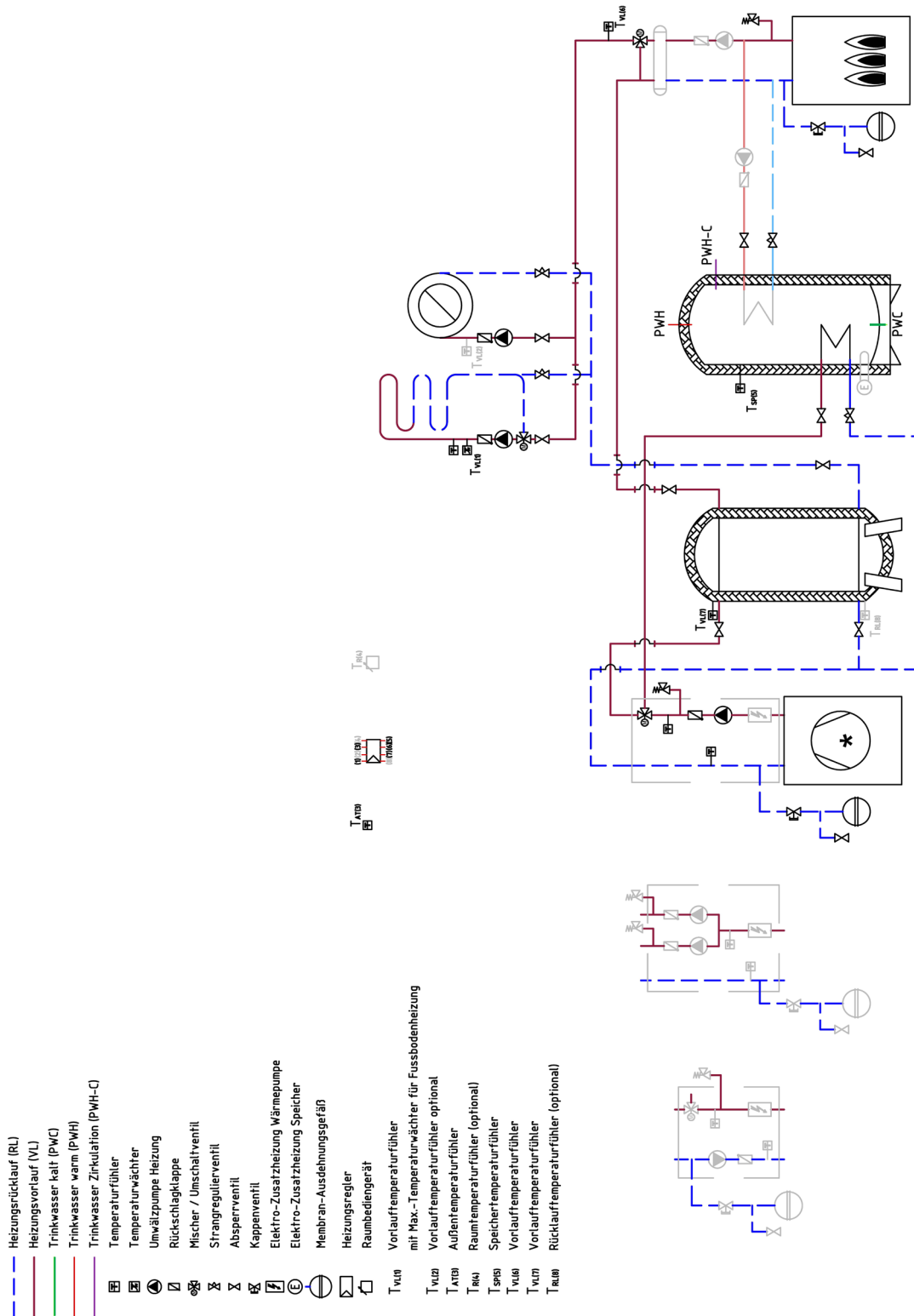

<b>Anlagenoptionen</b>	<ul style="list-style-type: none"> <li>- Sole/Wasser-, Wasser/Wasser- oder Luft/Wasser-Wärmepumpen</li> <li>- Flächenheizsysteme oder Heizkörpersysteme</li> <li>- Gas- oder Ölkessel</li> </ul>
<b>Mindestvolumenstrom</b>	<ul style="list-style-type: none"> <li>- Herstellerangaben beachten</li> </ul>
<b>Mindestvolumen Heizsystem</b>	<ul style="list-style-type: none"> <li>- wird durch Pufferspeicher bereitgestellt</li> </ul>
<b>Volumenstrom Primärseite</b>	<ul style="list-style-type: none"> <li>- Spreizung 3 bis 5 K bei maximaler Kälteleistung der Wärmepumpe</li> </ul>
<b>Volumenstrom zum Pufferspeicher</b>	<ul style="list-style-type: none"> <li>- Spreizung 5 bis 7 K bei Heizleistung der Wärmepumpe unter Auslegungsbedingungen</li> <li>- für statische Heizflächen bis maximal 10 K</li> </ul>
<b>Volumenstrom Trinkwassererwärmung</b>	<ul style="list-style-type: none"> <li>- Spreizung maximal 10 K bei größter Leistung der Wärmepumpe zur Trinkwassererwärmung</li> </ul>
<b>Umwälzpumpen primär</b>	<ul style="list-style-type: none"> <li>- Volumenstrom gemäß Auslegung (s.o.)</li> <li>- Druckverluste von Sonde, Anbindeleitung und Wärmepumpe</li> <li>- Anlagen mit Soleverteiler: Druckverlust der Strangreguliertventile</li> <li>- Dichte und Viskosität des Wärmeträgers berücksichtigen</li> </ul>
<b>Umwälzpumpen Pufferladung</b>	<ul style="list-style-type: none"> <li>- Volumenstrom gemäß Auslegung (s.o.)</li> <li>- Druckverlust Verteilleitungen, Wärmepumpe und ggf. weitere Einzelwiderstände</li> <li>- Wärmeträger in der Regel Wasser</li> </ul>
<b>Umwälzpumpen Warmwasser</b>	<ul style="list-style-type: none"> <li>- Volumenstrom gemäß Auslegung (s.o.)</li> <li>- Druckverlust Wärmeübertrager im Trinkwassererwärmer, Verbindungsleitungen, Wärmepumpe, Einzelwiderstände</li> <li>- Wärmeträger in der Regel Wasser</li> </ul>
<b>Umschaltventil Warmwasser</b>	<ul style="list-style-type: none"> <li>- Auslegung der Mindestgröße nach Volumenstrom und Druckverlust im Heizbetrieb</li> </ul>
<b>Trinkwassererwärmer</b>	<ul style="list-style-type: none"> <li>- Auslegung nach maximaler Heizleistung der Wärmepumpe in der Trinkwassererwärmung</li> <li>- Wärmeübertragerfläche mind. 0,25 m<sup>2</sup>/kW Heizleistung</li> <li>- keine Anforderungen bei ausschließlicher Warmwasserbereitung durch den fossilen Wärmeerzeuger</li> </ul>
<b>Pufferspeicher</b>	<ul style="list-style-type: none"> <li>- Zur Laufzeitoptimierung: 20 – 25 l/kW max. Heizleistung Wärmepumpe</li> <li>- Zur Überbrückung von Sperrzeiten: 30 – 40 l/kW max. Heizleistung</li> </ul>
<b>bivalenter Wärmeerzeuger</b>	<ul style="list-style-type: none"> <li>- Gas- oder Ölkessel</li> <li>- Größe je nach Betriebsweise</li> <li>- bivalent-alternativ/teilparallel: deckt die gesamte Heizlast des Hauses</li> <li>- bivalent-parallel: Summe Wärmepumpe und 2. Wärmeerzeuger deckt die gesamte Heizlast des Gebäudes</li> </ul>

Schema 6: Wärmepumpe, mehrere Heizkreise und Trinkwassererwärmung mit parallelem Pufferspeicher im bivalenten System mit Festbrennstoff

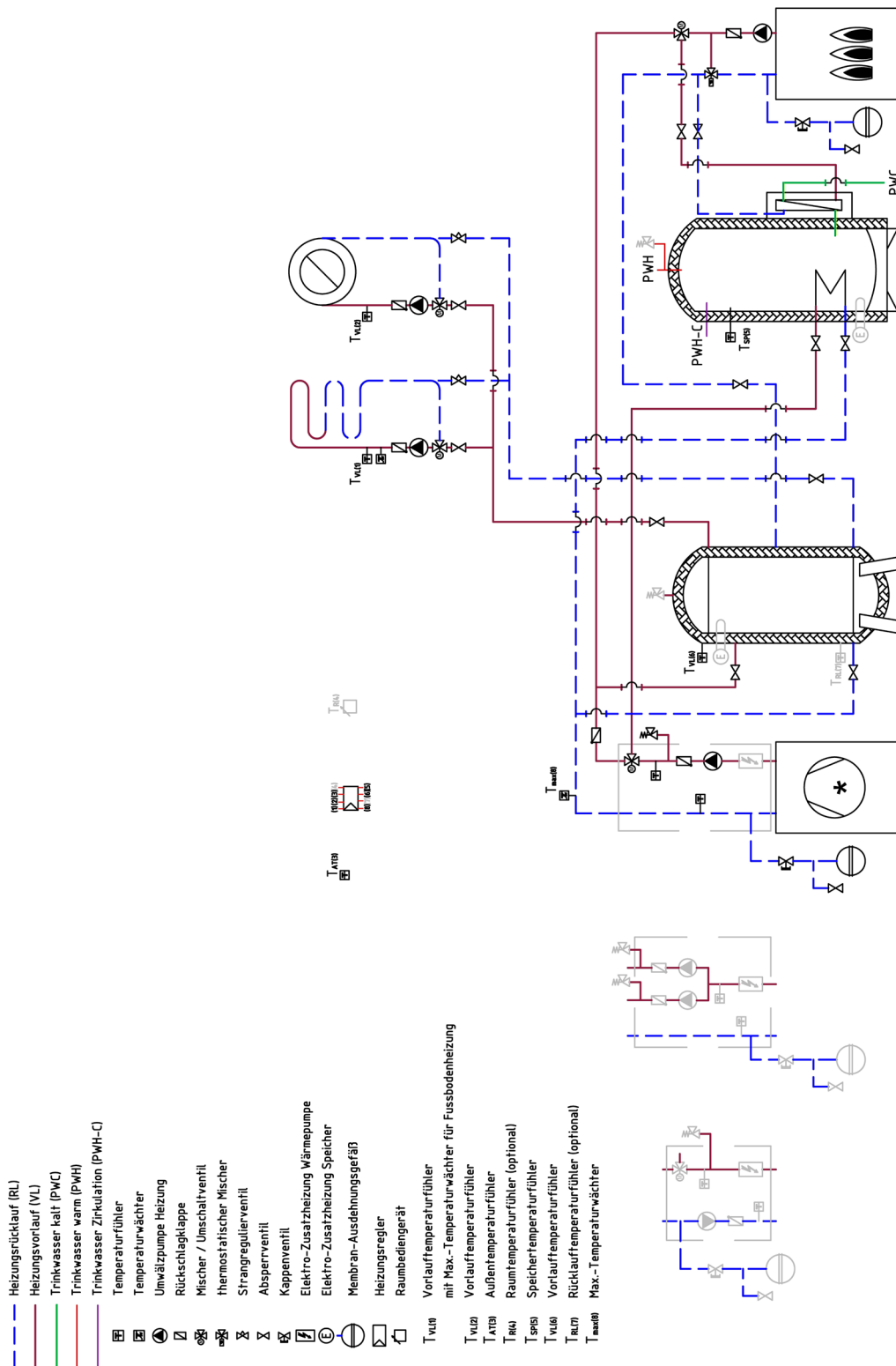



<b>Anlagenoptionen</b>	<ul style="list-style-type: none"> <li>- Sole/Wasser-, Wasser/Wasser- oder Luft/Wasser-Wärmepumpen</li> <li>- Flächenheizsysteme oder Heizkörpersysteme</li> </ul>
<b>Mindestvolumenstrom</b>	<ul style="list-style-type: none"> <li>- Herstellerangaben beachten</li> </ul>
<b>Mindestvolumen Heizsystem</b>	<ul style="list-style-type: none"> <li>- wird durch Pufferspeicher bereitgestellt</li> </ul>
<b>Volumenstrom Primärseite</b>	<ul style="list-style-type: none"> <li>- Spreizung 3 bis 5 K bei maximaler Kälteleistung der Wärmepumpe</li> </ul>
<b>Volumenstrom zum Pufferspeicher</b>	<ul style="list-style-type: none"> <li>- Spreizung 5 bis 7 K bei Heizleistung der Wärmepumpe unter Auslegungsbedingungen</li> <li>- für statische Heizflächen bis maximal 10 K</li> </ul>
<b>Volumenstrom Trinkwassererwärmung</b>	<ul style="list-style-type: none"> <li>- Spreizung maximal 10 K bei größter Leistung der Wärmepumpe zur Trinkwassererwärmung</li> </ul>
<b>Umwälzpumpen primär</b>	<ul style="list-style-type: none"> <li>- Volumenstrom gemäß Auslegung (s.o.)</li> <li>- Druckverluste von Sonde, Anbindeleitung und Wärmepumpe</li> <li>- Anlagen mit Soleverteiler: Druckverlust der Strangreguliertventile</li> <li>- Dichte und Viskosität des Wärmeträgers berücksichtigen</li> </ul>
<b>Umwälzpumpen Pufferladung</b>	<ul style="list-style-type: none"> <li>- Volumenstrom gemäß Auslegung (s.o.)</li> <li>- Druckverlust Verteilleitungen, Wärmepumpe und ggf. weitere Einzelwiderstände</li> <li>- Wärmeträger in der Regel Wasser</li> </ul>
<b>Umwälzpumpen Warmwasser</b>	<ul style="list-style-type: none"> <li>- Volumenstrom gemäß Auslegung (s.o.)</li> <li>- Druckverlust Wärmeübertrager im Trinkwassererwärmer, Verbindungsleitungen, Wärmepumpe, Einzelwiderstände</li> <li>- Wärmeträger in der Regel Wasser</li> </ul>
<b>Umschaltventil Warmwasser</b>	<ul style="list-style-type: none"> <li>- Auslegung der Mindestgröße nach Volumenstrom und Druckverlust im Heizbetrieb</li> </ul>
<b>Trinkwassererwärmer</b>	<ul style="list-style-type: none"> <li>- Auslegung nach maximaler Heizleistung der Wärmepumpe in der Trinkwassererwärmung</li> <li>- Wärmeübertragerfläche mind. 0,25 m<sup>2</sup>/kW Heizleistung</li> <li>- keine Anforderungen bei ausschließlicher Warmwasserbereitung durch den fossilen Wärmeerzeuger</li> </ul>
<b>Pufferspeicher</b>	<p>Vorrangig nach Leistung des Biomassekessels:</p> <ul style="list-style-type: none"> <li>- 30 l/kW Pellets oder Hackschnitzel</li> <li>- 55 l/kW Scheitholz</li> </ul> <p>Ersatzweise nach den Anforderungen der Wärmepumpe:</p> <ul style="list-style-type: none"> <li>- Zur Laufzeitoptimierung: 20 – 25 l/kW maximaler Heizleistung der Wärmepumpe</li> <li>- Zur Überbrückung von Sperrzeiten: 30 bis 40 l/kW maximaler Heizleistung der Wärmepumpe</li> </ul>
<b>bivalenter Wärmeerzeuger</b>	<ul style="list-style-type: none"> <li>- thermische Ablaufsicherung notwendig</li> <li>- Rücklaufemperaturanhebung erforderlich</li> <li>- autarke Regelung</li> </ul>
<b>Heizkreise</b>	<ul style="list-style-type: none"> <li>- alle Heizkreise müssen als gemischte Heizkreise ausgeführt werden</li> </ul>

**Schema 7: Wärmepumpe, mehrere Heizkreise und Trinkwassererwärmung mit parallelem Kombipufferspeicher**

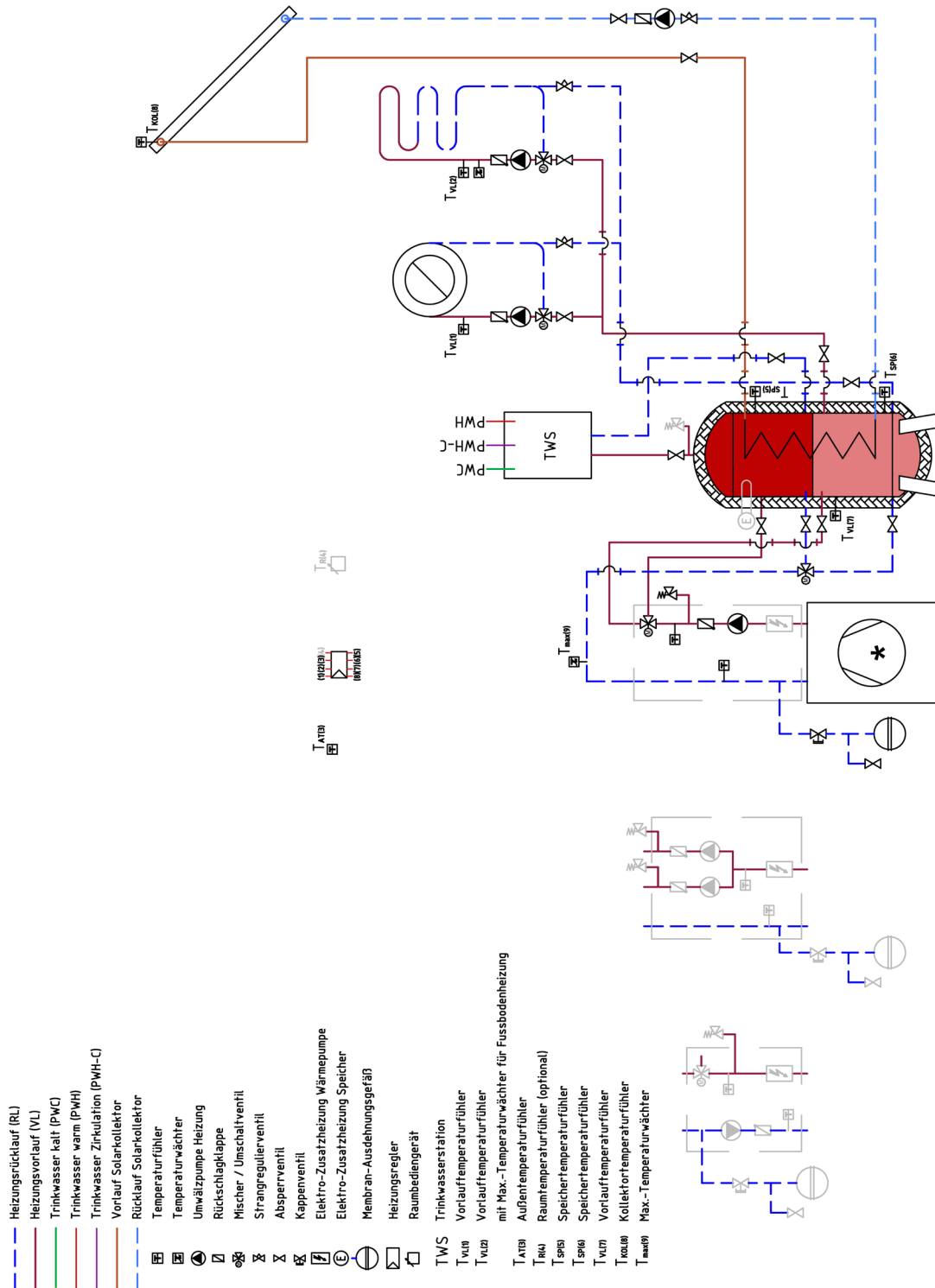

<b>Anlagenoptionen</b>	<ul style="list-style-type: none"> <li>- Sole/Wasser-, Wasser/Wasser- oder Luft/Wasser-Wärmepumpen</li> <li>- Flächenheizsysteme oder Heizkörpersysteme</li> </ul>
<b>Mindestvolumenstrom</b>	<ul style="list-style-type: none"> <li>- Herstellerangaben beachten</li> </ul>
<b>Mindestvolumen Heizsystem</b>	<ul style="list-style-type: none"> <li>- wird durch Pufferspeicher bereitgestellt</li> </ul>
<b>Volumenstrom Primärseite</b>	<ul style="list-style-type: none"> <li>- Spreizung 3 bis 5 K bei maximaler Kälteleistung der Wärmepumpe</li> </ul>
<b>Volumenstrom zum Pufferspeicher</b>	<ul style="list-style-type: none"> <li>- Spreizung 5 bis 7 K bei Heizleistung der Wärmepumpe unter Auslegungsbedingungen</li> <li>- für statische Heizflächen bis maximal 10 K</li> </ul>
<b>Volumenstrom Trinkwassererwärmung</b>	<ul style="list-style-type: none"> <li>- Spreizung maximal 10 K bei größter Leistung der Wärmepumpe zur Trinkwassererwärmung</li> </ul>
<b>Umwälzpumpen primär</b>	<ul style="list-style-type: none"> <li>- Volumenstrom gemäß Auslegung (s.o.)</li> <li>- Druckverluste von Sonde, Anbindeleitung und Wärmepumpe</li> <li>- Anlagen mit Soleverteiler: Druckverlust der Strangreguliertventile</li> <li>- Dichte und Viskosität des Wärmeträgers berücksichtigen</li> </ul>
<b>Umwälzpumpen Pufferladung</b>	<ul style="list-style-type: none"> <li>- Volumenstrom gemäß Auslegung (s.o.)</li> <li>- Druckverlust Verteilleitungen, Wärmepumpe und ggf. weitere Einzelwiderstände</li> <li>- Wärmeträger in der Regel Wasser</li> </ul>
<b>Umwälzpumpen Warmwasser</b>	<ul style="list-style-type: none"> <li>- Volumenstrom gemäß Auslegung (s.o.)</li> <li>- Druckverlust Wärmeübertrager im Trinkwassererwärmer, Verbindungsleitungen, Wärmepumpe, Einzelwiderstände</li> <li>- Wärmeträger in der Regel Wasser</li> </ul>
<b>Umschaltventil Warmwasser</b>	<ul style="list-style-type: none"> <li>- Auslegung der Mindestgröße nach Volumenstrom und Druckverlust im Heizbetrieb</li> </ul>
<b>Trinkwassererwärmer</b>	<ul style="list-style-type: none"> <li>- Frischwasserstation</li> </ul>
<b>Pufferspeicher</b>	<ul style="list-style-type: none"> <li>- Volumen für Trinkwassererwärmung: ca. 1,1x Trinkwasserspeichergröße Heizungspuffer:</li> <li>- Zur Laufzeitoptimierung: 20 – 25 l/kW max. Heizleistung Wärmepumpe</li> <li>- Zur Überbrückung von Sperrzeiten: 30 bis 40 l/kW max. Heizleistung</li> <li>- Für MAP Bonusförderung „Lastmanagement“: Gesamtvolumen Puffer und Warmwasserspeicher mindestens 30 l/kW Nennwärmeleistung</li> </ul>
<b>Heizkreise</b>	<ul style="list-style-type: none"> <li>- alle Heizkreise müssen als gemischte Heizkreise ausgeführt werden</li> </ul>

**Schema 8: Wärmepumpe, mehrere Heizkreise und Trinkwassererwärmung mit parallelem Pufferspeicher und natürlicher Kühlung**

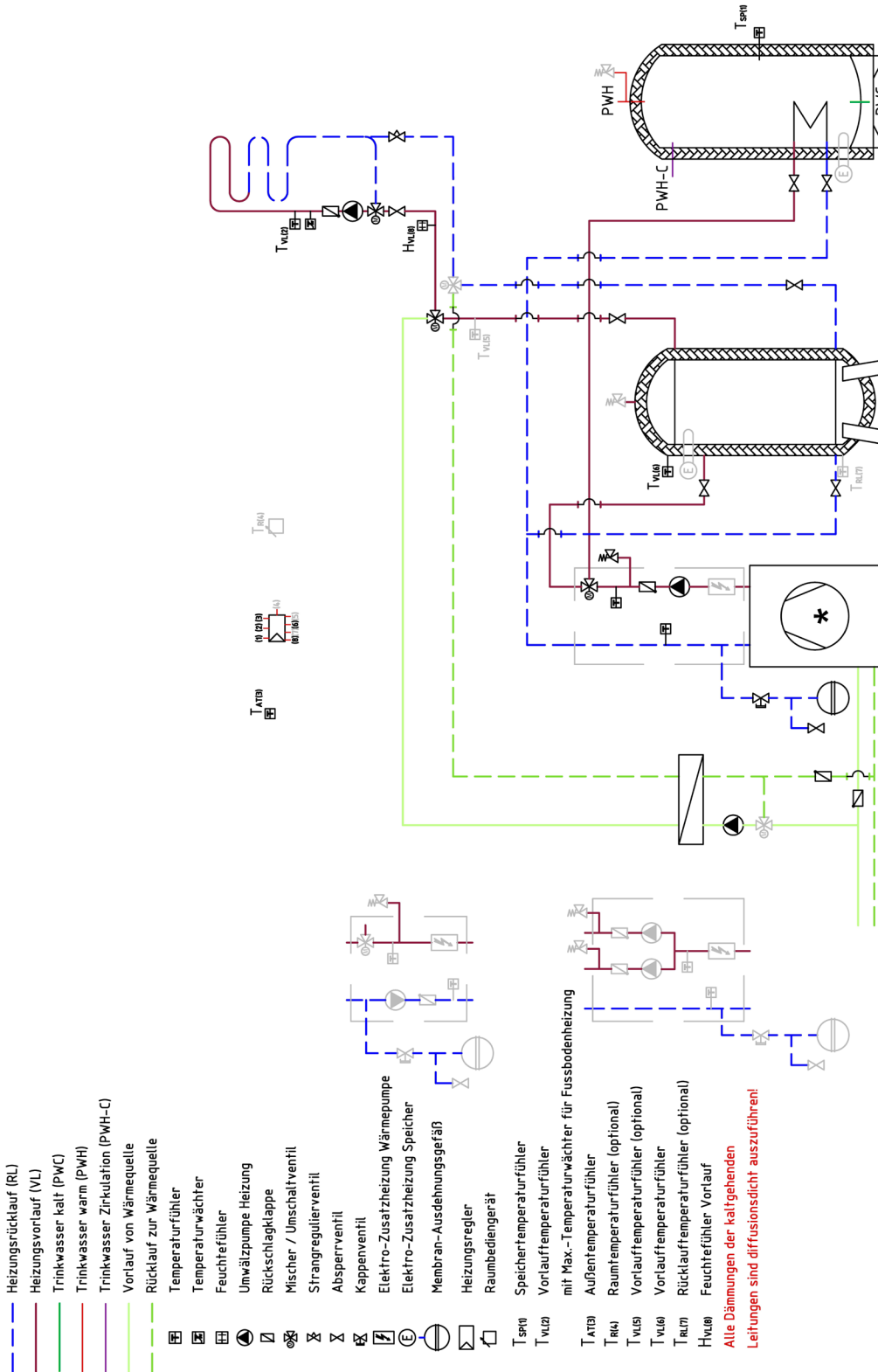

<b>Anlagenoptionen</b>	<ul style="list-style-type: none"> <li>- Sole/Wasser- oder Wasser/Wasser-Wärmepumpen</li> <li>- VDI 4640 Blatt 2 beachten, nicht mit Flächenkollektor</li> <li>- Flächenheizsysteme (oder Gebläsekonvektoren)</li> </ul>
<b>Mindestvolumenstrom</b>	<ul style="list-style-type: none"> <li>- Herstellerangaben beachten</li> </ul>
<b>Mindestvolumen Heizsystem</b>	<ul style="list-style-type: none"> <li>- wird durch Pufferspeicher bereitgestellt</li> </ul>
<b>Volumenstrom Primärseite</b>	<ul style="list-style-type: none"> <li>- Spreizung 3 bis 5 K bei maximaler Kälteleistung der Wärmepumpe</li> </ul>
<b>Volumenstrom zum Pufferspeicher</b>	<ul style="list-style-type: none"> <li>- Spreizung 5 - 7 K bei Heizleistung WP unter Auslegungsbedingungen</li> <li>- für statische Heizflächen bis maximal 10 K</li> </ul>
<b>Volumenstrom Trinkwassererwärmung</b>	<ul style="list-style-type: none"> <li>- Spreizung maximal 10 K bei größter Leistung der Wärmepumpe zur Trinkwassererwärmung</li> </ul>
<b>Umwälzpumpen primär</b>	<ul style="list-style-type: none"> <li>- Volumenstrom gemäß Auslegung (s.o.)</li> <li>- Druckverluste von Sonde, Anbindeleitung und Wärmepumpe</li> <li>- Anlagen mit Soleverteiler: Druckverlust der Strangreguliventile</li> <li>- Dichte und Viskosität des Wärmeträgers berücksichtigen</li> </ul>
<b>Umwälzpumpen Pufferladung</b>	<ul style="list-style-type: none"> <li>- Volumenstrom gemäß Auslegung (s.o.)</li> <li>- Druckverlust Verteilleitungen, WP, ggf. weitere Einzelwiderstände</li> <li>- Wärmeträger in der Regel Wasser</li> </ul>
<b>Umwälzpumpen Warmwasser</b>	<ul style="list-style-type: none"> <li>- Volumenstrom gemäß Auslegung (s.o.)</li> <li>- Druckverlust Wärmeübertrager im Trinkwassererwärmer, Verbindungsleitungen, Wärmepumpe, Einzelwiderstände</li> <li>- Wärmeträger in der Regel Wasser</li> </ul>
<b>Umwälzpumpen Heizkreis</b>	<ul style="list-style-type: none"> <li>- Druckverlust Heizkreis, Mischventil, Anbindungsleitungen, Kühlwärmeübertrager und ggf. Einzelwiderstände</li> </ul>
<b>Umschaltventil Warmwasser</b>	<ul style="list-style-type: none"> <li>- Auslegung der Mindestgröße nach Volumenstrom und Druckverlust im Heizbetrieb</li> </ul>
<b>Trinkwassererwärmer</b>	<ul style="list-style-type: none"> <li>- Auslegung nach max. Heizleistung WP in der Trinkwassererwärmung</li> <li>- Wärmeübertragerfläche mind. 0,25 m<sup>2</sup>/kW Heizleistung</li> </ul>
<b>Pufferspeicher</b>	<ul style="list-style-type: none"> <li>- Zur Laufzeitoptimierung: 20 - 25 l/kW max. Heizleistung Wärmepumpe</li> <li>- Zur Überbrückung von Sperrzeiten: 30 - 40 l/kW max Heizleistung</li> <li>- Für MAP Bonusförderung „Lastmanagement“: Gesamtvolumen Puffer und Warmwasserspeicher mindestens 30 l/kW Nennwärmeleistung</li> </ul>
<b>Wärmeübergabe Kühlung</b>	<ul style="list-style-type: none"> <li>- Wärmeübertrager an Hand der ausgelegten Kühlleistung</li> <li>- 4 bis 5 K Spreizung, Übertemperatur 4 K</li> <li>- Bei Kühlung oberhalb des Taupunktes kann die erforderliche Kühlleistung für die gewünschte Raumtemperatur nicht immer erreicht werden („Ankühlen“)</li> </ul>
<b>Volumenstrom primär Kühlung</b>	<ul style="list-style-type: none"> <li>- Leistung der Kühlung bei 5K Spreizung</li> </ul>
<b>Umwälzpumpe primär Kühlung</b>	<ul style="list-style-type: none"> <li>- Volumenstrom gemäß Auslegung (s.o.)</li> <li>- Druckverlust Kühlwärmeübertrager, Mischventil, Anbindeleitung an Solekreis</li> <li>- Dichte und Viskosität des Wärmeträgermediums berücksichtigen</li> </ul>
<b>Wärmequellenanlage</b>	<ul style="list-style-type: none"> <li>- Wasser: maximal 20 °C Eintritt in den Schluckbrunnen</li> <li>- Erdsonde: Auslegung Kühlleistung max. 75 % Heizleistung bei 300 h Vollast</li> </ul>

**Schema 9: Wärmepumpe, mehrere Heizkreise und Trinkwassererwärmung mit parallelem Pufferspeicher und aktiver Kühlung mit separatem Kühlkreis**

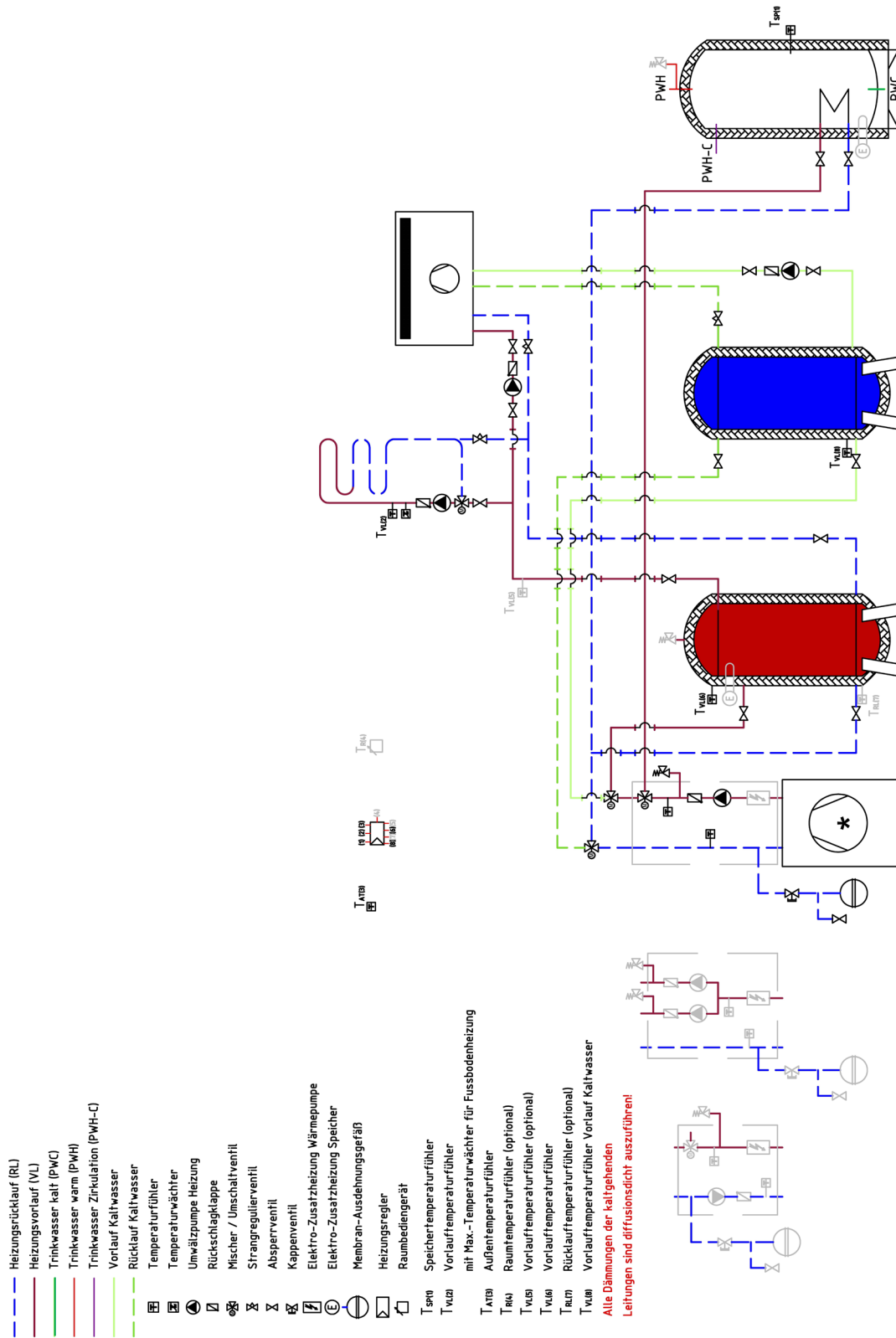

<b>Anlagenoptionen</b>	<ul style="list-style-type: none"> <li>- Sole/Wasser-, Wasser/Wasser- oder Luft/Wasser-Wärmepumpen</li> <li>- Flächenheizsysteme und Gebläsekonvektoren zur Kühlung</li> </ul>
<b>Mindestvolumenstrom</b>	<ul style="list-style-type: none"> <li>- Herstellerangaben beachten</li> </ul>
<b>Mindestvolumen Heizsystem</b>	<ul style="list-style-type: none"> <li>- wird durch Pufferspeicher bereitgestellt</li> </ul>
<b>Volumenstrom Primärseite</b>	<ul style="list-style-type: none"> <li>- Spreizung 3-5 K bei maximaler Kälteleistung der Wärmepumpe</li> </ul>
<b>Volumenstrom zum Pufferspeicher</b>	<ul style="list-style-type: none"> <li>- Spreizung 5-7 K bei Heizleistung Wärmepumpe unter Auslegungsbedingungen</li> <li>- für statische Heizflächen bis maximal 10 K</li> </ul>
<b>Volumenstrom Trinkwassererwärmung</b>	<ul style="list-style-type: none"> <li>- Spreizung maximal 10 K bei größter Leistung der Wärmepumpe zur Trinkwassererwärmung</li> </ul>
<b>Umwälzpumpen primär</b>	<ul style="list-style-type: none"> <li>- Volumenstrom gemäß Auslegung (s.o.)</li> <li>- Druckverluste von Sonde, Anbindeleitung und Wärmepumpe</li> <li>- Anlagen mit Soleverteiler: Druckverlust der Strangreguliertventile</li> <li>- Dichte und Viskosität des Wärmeträgers berücksichtigen</li> </ul>
<b>Umwälzpumpen Pufferladung Heizung</b>	<ul style="list-style-type: none"> <li>- Volumenstrom gemäß Auslegung (s.o.)</li> <li>- Druckverlust Verteilleitungen, Wärmepumpe, ggf. weitere Einzelwiderstände</li> <li>- Wärmeträger in der Regel Wasser</li> </ul>
<b>Umwälzpumpen Warmwasser</b>	<ul style="list-style-type: none"> <li>- Volumenstrom gemäß Auslegung (s.o.), Wärmeträger in der Regel Wasser</li> <li>- Druckverlust Wärmeübertrager im Trinkwassererwärmer, Verbindungsleitungen, Wärmepumpe, Einzelwiderstände</li> </ul>
<b>Umwälzpumpen Heizkreis</b>	<ul style="list-style-type: none"> <li>- Druckverlust Heizkreis, Mischventil, Anbindungsleitungen, Kühlwärmeübertrager und ggf. Einzelwiderstände</li> </ul>
<b>Umschaltventil Warmwasser</b>	<ul style="list-style-type: none"> <li>- Auslegung der Mindestgröße nach Volumenstrom und Druckverlust im Heizbetrieb</li> </ul>
<b>Trinkwassererwärmer</b>	<ul style="list-style-type: none"> <li>- Auslegung nach max. Heizleistung WP in der Trinkwassererwärmung</li> <li>- Wärmeübertragerfläche mind. 0,25 m<sup>2</sup>/kW Heizleistung</li> </ul>
<b>Pufferspeicher Heizung</b>	<ul style="list-style-type: none"> <li>- Zur Laufzeitoptimierung: 20-25 l/kW max. Heizleistung Wärmepumpe</li> <li>- Zur Überbrückung von Sperrzeiten: 30-40 l/kW max. Heizleistung</li> <li>- Für MAP-Bonusförderung „Lastmanagement“: Gesamtvolumen Puffer- und Warmwasserspeicher mindestens 30 l/kW Nennwärmeleistung</li> </ul>
<b>Wärmeübergabe Kühlung</b>	<ul style="list-style-type: none"> <li>- Wärmeübertrager an Hand der ausgelegten Kühlleistung</li> <li>- 4-5 K Spreizung, Übertemperatur 4 K</li> <li>- Bei Kühlung oberhalb des Taupunktes kann erforderliche Kühlleistung für gewünschte Raumtemperatur nicht immer erreicht werden („Ankühlen“)</li> </ul>
<b>aktive Kühlung</b>	<ul style="list-style-type: none"> <li>- Umschaltung der Wärmepumpe in den Kühlmodus</li> </ul>
<b>Wärmeverteilung Kühlung</b>	<ul style="list-style-type: none"> <li>- Gemäß Auslegung meist ein deutlich größerer Volumenstrom im Kühlfall</li> <li>- Konzeptentscheidung erforderlich: Geringere Kühlleistung oder im Heizfall überdimensionierte Hydraulik verbunden mit minderer Regelgüte</li> </ul>
<b>Kühlpufferspeicher</b>	<ul style="list-style-type: none"> <li>- Mindestgröße Kühlpuffer 20-25 l/kW Kühlleistung WP im max. Betriebspunkt</li> </ul>
<b>Wärmequellenanlage</b>	<ul style="list-style-type: none"> <li>- Wasser: max. 20 °C Eintritt in den Schluckbrunnen</li> <li>- Erdsonde: Auslegung Kühlleistung max. 75 % der Heizleistung bei 300 h Vollast</li> </ul>
<b>Umschaltventile</b>	<ul style="list-style-type: none"> <li>- Volumenstrom Heizung und Kühlung</li> </ul>

**Schema 10: Wärmepumpe, mehrere Heizkreise und Trinkwassererwärmung mit parallelem Pufferspeicher und Schwimmbad**

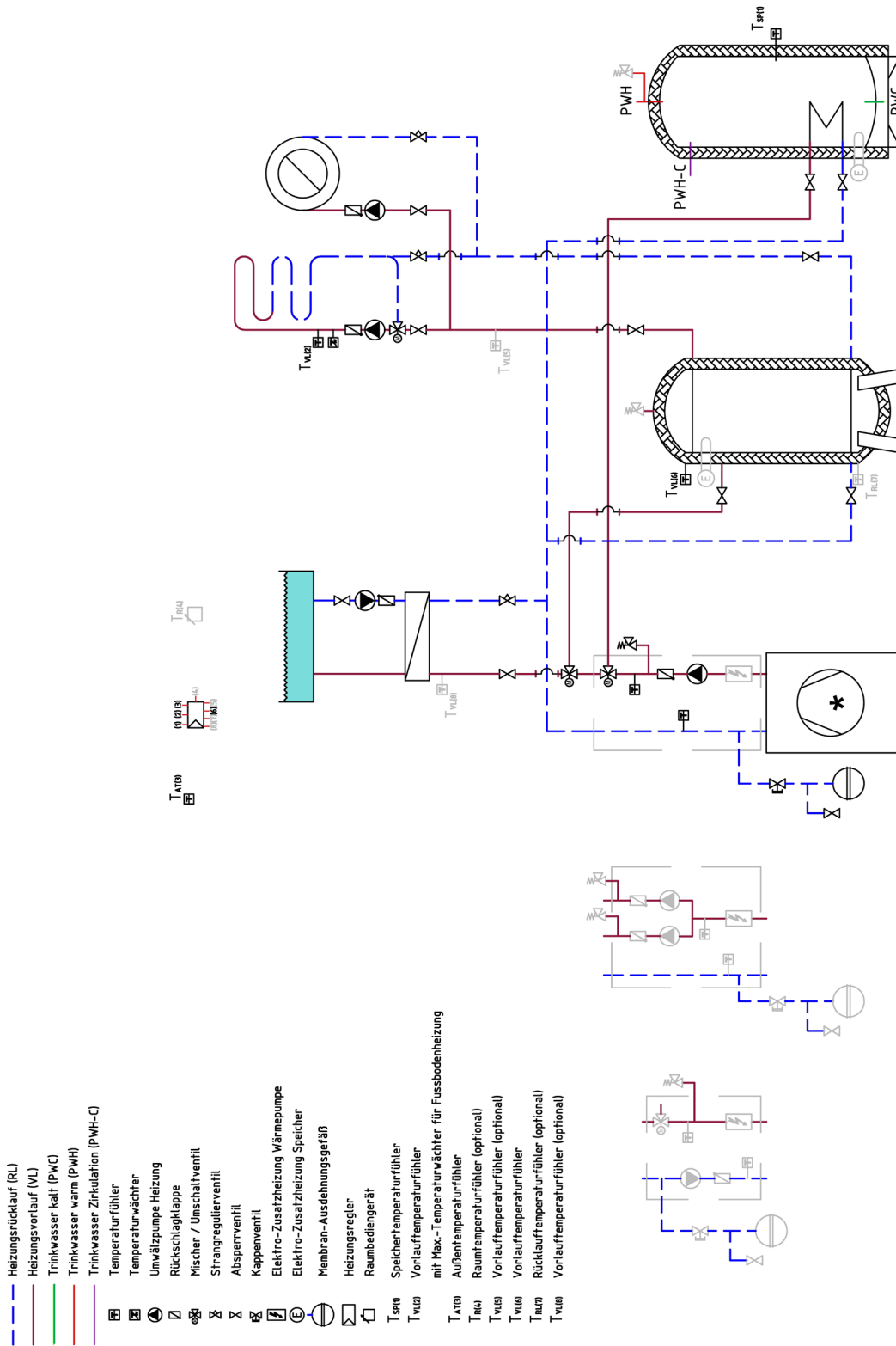



<b>Anlagenoptionen</b>	<ul style="list-style-type: none"> <li>- Sole/Wasser-, Wasser/Wasser- oder Luft/Wasser-Wärmepumpen</li> <li>- Flächenheizsysteme und Heizkörpersysteme</li> </ul>
<b>Mindestvolumenstrom</b>	<ul style="list-style-type: none"> <li>- Herstellerangaben beachten</li> </ul>
<b>Mindestvolumen Heizsystem</b>	<ul style="list-style-type: none"> <li>- wird durch Pufferspeicher bereitgestellt</li> </ul>
<b>Volumenstrom Primärseite</b>	<ul style="list-style-type: none"> <li>- Spreizung 3 bis 5 K bei maximaler Kälteleistung der Wärmepumpe</li> </ul>
<b>Volumenstrom zum Pufferspeicher</b>	<ul style="list-style-type: none"> <li>- Spreizung 5 bis 7 K bei Heizleistung der Wärmepumpe unter Auslegungsbedingungen</li> <li>- für statische Heizflächen bis maximal 10 K</li> </ul>
<b>Volumenstrom Trinkwassererwärmung</b>	<ul style="list-style-type: none"> <li>- Spreizung maximal 10 K bei größter Leistung der Wärmepumpe zur Trinkwassererwärmung</li> </ul>
<b>Volumenstrom Schwimmbad</b>	<ul style="list-style-type: none"> <li>- Spreizung maximal 10 K bei größter Heizleistung der Wärmepumpe</li> </ul>
<b>Umwälzpumpen primär</b>	<ul style="list-style-type: none"> <li>- Volumenstrom gemäß Auslegung (s.o.)</li> <li>- Druckverluste von Sonde, Anbindeleitung und Wärmepumpe</li> <li>- Anlagen mit Soleverteiler: Druckverlust der Strangreguliertventile</li> <li>- Dichte und Viskosität des Wärmeträgers berücksichtigen</li> </ul>
<b>Umwälzpumpen Pufferladung</b>	<ul style="list-style-type: none"> <li>- Volumenstrom Schwimmbad gemäß Auslegung (s.o.)</li> <li>- Druckverlust Wärmeübertrager Schwimmbad, Anbindeleitungen, Wärmepumpe und Einzelwiderstände</li> <li>- Wärmeträger in der Regel Wasser</li> <li>- Volumenstrom Heizbetrieb gemäß Auslegung (s.o.)</li> <li>- Druckverlust Verteilleitungen, Wärmepumpe und Einzelwiderstände</li> <li>- Wärmeträger in der Regel Wasser</li> </ul>
<b>Umwälzpumpen Warmwasser</b>	<ul style="list-style-type: none"> <li>- Volumenstrom gemäß Auslegung (s.o.)</li> <li>- Druckverlust Wärmeübertrager im Trinkwassererwärmer, Verbindungsleitungen, Wärmepumpe, Einzelwiderstände</li> <li>- Wärmeträger in der Regel Wasser</li> </ul>
<b>Umschaltventil Warmwasser</b>	<ul style="list-style-type: none"> <li>- Auslegung der Mindestgröße nach Volumenstrom und Druckverlust im Heizbetrieb</li> </ul>
<b>Trinkwassererwärmer</b>	<ul style="list-style-type: none"> <li>- Auslegung nach maximaler Heizleistung der Wärmepumpe in der Trinkwassererwärmung</li> <li>- Wärmeübertragerfläche mindestens 0,25 m<sup>2</sup>/kW Heizleistung</li> </ul>
<b>Pufferspeicher</b>	<p>Gesamtvolumen:</p> <ul style="list-style-type: none"> <li>- nach Planung der Solaranlage (Art / Größe / Ausrichtung der Kollektoren)</li> </ul> <p>Bereitschaftsteil:</p> <ul style="list-style-type: none"> <li>- Zur Laufzeitoptimierung: 20 bis 25 l/kW max. Heizleistung Wärmepumpe</li> <li>- Zur Überbrückung von Sperrzeiten: 30 bis 40 l/kW max. Heizleistung</li> <li>- Für MAP Bonusförderung „Lastmanagement“: Gesamtvolumen Puffer und Warmwasserspeicher mindestens 30 l/kW Nennwärmeleistung</li> </ul>
<b>Schwimmbad Wärmeübertrager</b>	<ul style="list-style-type: none"> <li>- Spreizung maximal 10 K bei größter Leistung der Wärmepumpe</li> <li>- Schwimmbadseitig Spreizung 5 bis 7 K</li> </ul>

Schema 11: Wärmepumpen als Kaskadenlösung

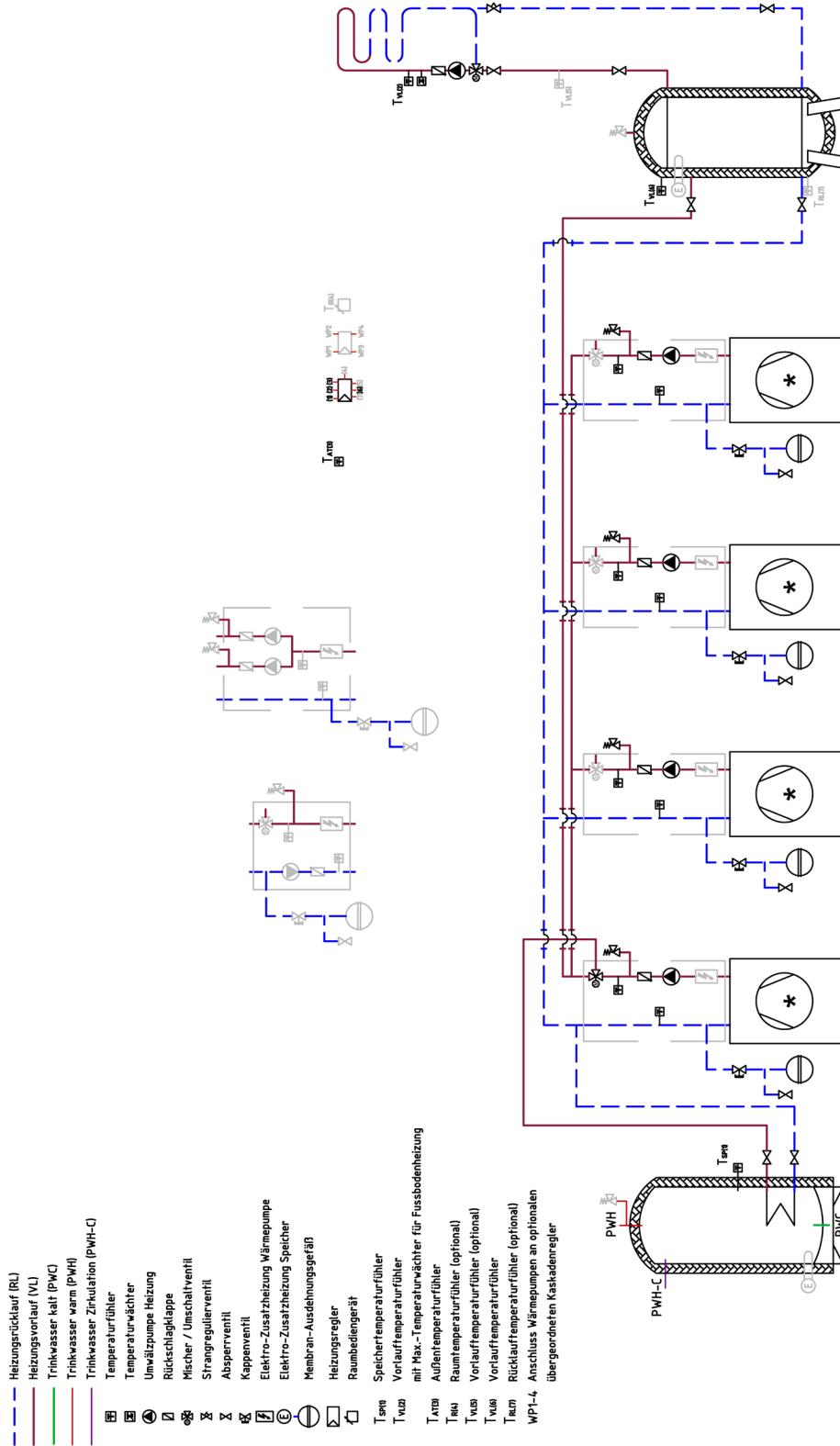

<b>Anlagenoptionen</b>	<ul style="list-style-type: none"> <li>- Sole/Wasser-, Wasser/Wasser- oder Luft/Wasser-Wärmepumpen</li> <li>- Flächenheizsysteme und Heizkörpersysteme</li> </ul>
<b>Mindestvolumenstrom</b>	<ul style="list-style-type: none"> <li>- Herstellerangaben beachten</li> </ul>
<b>Mindestvolumen Heizsystem</b>	<ul style="list-style-type: none"> <li>- wird durch Pufferspeicher bereitgestellt</li> </ul>
<b>Volumenstrom Primärseite</b>	<ul style="list-style-type: none"> <li>- Spreizung 3 bis 5 K bei maximaler Kälteleistung der Wärmepumpe</li> </ul>
<b>Volumenstrom zum Pufferspeicher</b>	<ul style="list-style-type: none"> <li>- Spreizung 5 - 7 K bei Heizleistung WP unter Auslegungsbedingungen</li> <li>- für statische Heizflächen bis maximal 10 K</li> </ul>
<b>Volumenstrom Trinkwassererwärmung</b>	<ul style="list-style-type: none"> <li>- Spreizung maximal 10 K bei größter Leistung der Wärmepumpe zur Trinkwassererwärmung</li> </ul>
<b>Umwälzpumpen primär</b>	<ul style="list-style-type: none"> <li>- Volumenstrom gemäß Auslegung (s.o.)</li> <li>- Druckverluste von Sonde, Anbindeleitung und Wärmepumpe</li> <li>- Anlagen mit Soleverteiler: Druckverlust der Strangreguliertventile</li> <li>- Dichte und Viskosität des Wärmeträgers berücksichtigen</li> </ul>
<b>Umwälzpumpen Pufferladung</b>	<ul style="list-style-type: none"> <li>- Volumenstrom gemäß Auslegung (s.o.)</li> <li>- Druckverlust Verteilleitungen, Wärmepumpe und ggf. weitere Einzelwiderstände</li> <li>- Wärmeträger in der Regel Wasser</li> </ul>
<b>Umwälzpumpen Warmwasser</b>	<ul style="list-style-type: none"> <li>- Volumenstrom gemäß Auslegung (s.o.)</li> <li>- Druckverlust Wärmeübertrager im Trinkwassererwärmer, Verbindungsleitungen, Wärmepumpe, Einzelwiderstände</li> <li>- Wärmeträger in der Regel Wasser</li> </ul>
<b>Umschaltventil Warmwasser</b>	<ul style="list-style-type: none"> <li>- Auslegung der Mindestgröße nach Volumenstrom und Druckverlust im Heizbetrieb</li> </ul>
<b>Trinkwassererwärmer</b>	<ul style="list-style-type: none"> <li>- Auslegung nach maximaler Heizleistung der Wärmepumpe in der Trinkwassererwärmung</li> <li>- Wärmeübertragerfläche mind. 0,25 m<sup>2</sup>/kW Heizleistung</li> </ul>
<b>Pufferspeicher</b>	<ul style="list-style-type: none"> <li>- Zur Laufzeitoptimierung: 20 - 25 l/kW max. Heizleistung Wärmepumpe</li> <li>- Zur Überbrückung von Sperrzeiten: 30 bis 40 l/kW max. Heizleistung</li> <li>- Für MAP Bonusförderung „Lastmanagement“: Gesamtvolumen Puffer und Warmwasserspeicher mindestens 30 l/kW Nennwärmeleistung</li> </ul>

## Berechnung der einzustellenden Volumenströme

Zu den Hydrauliken wurden Empfehlungen für die einzustellende Spreizung auf der Primärseite (Quelle) und der Sekundärseite (Heizung) abgegeben. Die zugehörigen Volumenströme  $\dot{V}$  werden nach Gleichung (1) berechnet oder aus Tabelle 1 entnommen. Die Stoffdaten für gebräuchliche Auslegungen liefert Tabelle 2:

$$(1) \quad \dot{V} = \frac{\dot{Q}}{\rho \cdot c_p \cdot \Delta\vartheta}$$

$\dot{Q}$  Leistung  
 $\rho$  Dichte nach Tabelle 2  
 $c_p$  spezifische Wärmekapazität nach Tabelle 2  
 $\Delta\vartheta$  Spreizung [°K]

Tabelle 1: Einstellende Volumenströme je kW Heizleistung / Kühlleistung in Abhängigkeit von der Spreizung (Zwischenwerte können interpoliert werden)

Anwendung	Medium	3 K	4 K	5 K	6 K	8 K	10 K	
Sekundär + Primärseite	Wasser	287	215	172	144	108	86	l / h
Primärseite (Sole)	Ethylenglykol	306	229	184	153	. / .	. / .	l / h
Primärseite (Sole)	Propylenglykol	317	238	190	159	. / .	. / .	l / h

Tabelle 2: Stoffdaten für übliche Auslegungsbedingungen:

Medium	Betriebstemperatur	$\rho$	$c_p$	Konzentration	Frostschutz
Wasser	30 °C	1,00 kg / l	4,18 kJ / (kgK)	. / .	0 °C
Ethylenglykol	0 °C	1,06 kg / l	3,70 kJ / (kgK)	35 %	- 20,4 °C
Propylenglykol	0 °C	1,05 kg / l	3,61 kJ / (kgK)	40 %	- 21,5 °C

Zur Bestimmung der Volumenströme auf der Sekundärseite wird die maximale Heizleistung zu Grunde gelegt, auf der Primärseite ist nach der höchsten Kälteleistung auszulegen. Sofern vom Hersteller nicht angegeben, kann die Kälteleistung  $\dot{Q}_c$  nach Gleichung (2) berechnet werden:

$$(2) \quad \dot{Q}_c = \dot{Q}_H \left(1 - \frac{1}{COP}\right)$$

$\dot{Q}_H$  Heizleistung  
 COP Leistungszahl



### Leitfaden Trinkwassererwärmung

Die Trinkwasserbereitstellung rückt zunehmend in den Fokus der Verbraucher. Neben dem Komfort sind Effizienz und Ökologie die Maßstäbe für die Auswahl des Systems. Vor diesem Hintergrund erfreuen sich Trinkwasser-Wärmepumpen einer zunehmenden Beliebtheit. Der Leitfaden dient als Nachschlagewerk zur Planung, Ausführung und zum Betrieb von Trinkwasser-Wärmepumpen und enthält unter anderem eine Übersicht der Markt gebräuchlichsten Systeme.

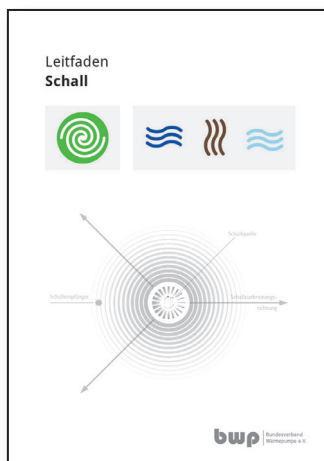

### Leitfaden Schall

Der Absatz von Luft-Wärmepumpen nimmt kontinuierlich zu. Auf kleinen Grundstücken und in Ballungsgebieten wird es zunehmend schwieriger, die Vorschriften zum Schallschutz einzuhalten. Sorgfältige Planung und fachgerechte Ausführung werden dadurch noch bedeutsamer. Der Leitfaden Schall soll vor allem Handwerker und Installateure dabei unterstützen, mögliche akustische Probleme frühzeitig zu erkennen und zu verhindern.

Diese und weitere Publikationen finden Sie auf unserer Webseite [waermepumpe.de](http://waermepumpe.de) zum kostenfreien Download. Sie können diese auch in Papierform gegen ein kleines Entgelt bestellen.







Bundesverband Wärmepumpe (BWP) e. V.

Hauptstraße 3

10827 Berlin

Telefon: 030 208 799 711

E-Mail: [info@waermepumpe.de](mailto:info@waermepumpe.de)

**[www.waermepumpe.de](http://www.waermepumpe.de)**

© Bundesverband Wärmepumpe (BWP) e. V.